

ELEKTROMET®

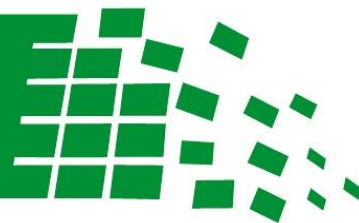

inteligentna technologia

KOCIOŁ WĘGLOWY C.O.
Z AUTOMATYCZNYM DOZOWANIEM PALIWA

EKO – KWP V

17



25



34



**INSTRUKCJA INSTALACJI I OBSŁUGI
KARTA GWARANCYJNA**

ELEKTROMET®

Z.U.G. „ELEKTROMET” W. JURKIEWICZ • 48-100 GŁUBCZYCE, GOŁUSZOWICE 53
TEL. +48 77 4710810, FAX +48 77 4853724 • WWW.ELEKTROMET.COM.PL





Przed zainstalowaniem i uruchomieniem kotła c.o. prosimy o dokładne zapoznanie się z poniższą Instrukcją Instalacji i Obsługi oraz Warunkami Gwarancji.

Spis treści

| | |
|--|----|
| 1. Przeznaczenie kotła | 3 |
| 2. Dane techniczne kotła | 3 |
| 3. Opis kotła..... | 4 |
| 3.1. Konstrukcja | 4 |
| 3.2. Regulacja i zabezpieczenia..... | 6 |
| 3.3. Wyposażenie kotła | 7 |
| 3.4. Przekładanie osprzętu kotła | 8 |
| 3.5. Przekładane drzwiczki..... | 10 |
| 4. Ustawienie i instalacja kotła w kotłowni..... | 10 |
| 4.1. Ustawienie kotła..... | 11 |
| 4.2. Instalacja kotła | 12 |
| 4.3. Użycie zaworów mieszających..... | 13 |
| 5. Czujnik c.w.u..... | 15 |
| 6. Rozruch kotła | 16 |
| 6.1 Czynności kontrolne przed pierwszym i kolejnym rozruchem kotła | 16 |
| 6.2 Rozruch kotła..... | 17 |
| 7. Wyłączenie kotła | 18 |
| 8. Eksploatacja i konserwacja kotła..... | 18 |
| 9. Warunki gwarancji | 20 |
| 9.1 Okresy gwarancji | 20 |
| 9.2 Zakres gwarancji..... | 20 |

Załączniki :

- **Nr 1: Instrukcja sterownika z kartą gwarancyjną**
- **Nr 2: Karta Gwarancyjna na kocioł**



Producent zastrzega sobie prawo do ewentualnych zmian konstrukcyjnych kotła w ramach modernizacji wyrobu bez konieczności uwzględnienia ich w niniejszej instrukcji.

1. Przeznaczenie kotła

Kotły EKO-KWP V przeznaczone są do pracy w wodnych instalacjach centralnego ogrzewania domków jedno- lub wielorodzinnych, mniejszych ośrodków wypoczynkowych, warsztatów itp. Instalacje centralnego ogrzewania mogą być: **systemu otwartego** posiadające zabezpieczenia zgodnie z wymaganiami normy PN-B-02413 lub **systemu zamkniętego** - posiadające zabezpieczenia zgodnie z wymaganiami normy PN -B-02414.

Zalety kotła :

- wysoka sprawność,
- ekonomiczna eksploatacja,
- automatyczne podawanie paliwa,
- regulator kotła z możliwością sterowania pompą ,c.o., c.w.u., pompą ogrzewania podłogowego, pompa cyrkulacyjną, wentylatorem oraz podajnikiem paliwa,
- prosta, szybka obsługa i konserwacja,
- niski poziom emisji substancji szkodliwych.
- możliwość przełożenia osprzętu kotła na prawa lub lewą stronę

2. Dane techniczne kotła

Kocioł przeznaczony jest do spalania: eko-groszku z węgla kamiennego typu 31.2 o granulacji 5÷25 mm, eko-groszku z węgla brunatnego o granulacji 10÷25 mm, oraz peletu drzewnego o granulacji 6÷8 mm.

Parametry paliwa:

- **Eko-groszek**
 - granulacja 5 ÷ 25 mm, - zapopalenie max. 10%,
 - zalecana wartość opałowa >15 MJ/kg - wilgotność max. 15%,
- **Pelet drzewny:**
 - granulacja: ø 6 lub 8 mm, - zapopalenie max. 0,5%,
 - zalecana wartość opałowa >18 MJ/kg - wilgotność max. 10%,

Tab. 1. Wymiary i parametry eksploatacyjne kotła przy spalaniu węgla kamiennego o wartości opałowej 28,8 MJ/kg, węgla brunatnego - 19 MJ/kg i peletu drzewnego 20 MJ/kg

| Parametry | | J.m. | EKO-KWP V 17 | EKO-KWP V 25 | EKO-KWP V 34 |
|---|-------------------------|---------------------|--------------|--------------|--------------|
| Moc nominalna | pelet drzewny | kW | 17 | 25 | 34 |
| | węgiel kamienny | kW | 17 | 25 | 34 |
| | węgiel brunatny | kW | 17 | 25 | 34 |
| Zakres regulacji mocy | pelet drzewny | kW | 5,1 - 17 | 7 - 25 | 10,2 - 34 |
| | węgiel kamienny | kW | 5,1 - 17 | 7 - 25 | 10,2 - 34 |
| | węgiel brunatny | kW | 5,1 - 17 | 7 - 25 | 10,2 - 34 |
| Sprawność /dla węgla kamiennego/ | | % | 91 - 93 | | |
| Powierzchnia grzejna wymiennika | | m ² | 2,0 | 2,7 | 3,8 |
| Zużycie paliwa przy mocy nominalnej węgiel kam. | | kg/h | ok. 2,5 | ok. 4,0 | ok. 5,5 |
| Min. zużycie paliwa | | kg/h | ok. 1,0 | ok. 1,5 | ok. 2,0 |
| Klasa kotła wg PN-EN 303-5:2012 | | | 5 | | |
| Temperatura spalin | | °C | 130 | | |
| Masa kotła bez wody | | kg | 485 | 555 | 620 |
| Pojemność wodna | | dm ³ | 135 | 153 | 198 |
| Średnica zewnętrzna czopucha | | mm | 160 | 160 | 160 |
| Zalecany przekrój przewodu kominowego | | cm | 16 x 16 | 20 x 20 | 20 x 20 |
| Otwór zasypowy zasobnika | | mm | 345 x 415 | 515 x 420 | 515 x 420 |
| Pojemność zasobnika | | dm ³ /kg | 155/120 | 180/140 | 320/240 |
| Max. podaż paliwa przez podajnik ślimakowy | węgiel kamienny | kg/h | 13,4 | 13,4 | 18,3 |
| | węgiel brunatny | | 11,0 | 11,0 | 15,0 |
| Max. ciśnienie robocze wody | | bar | 2,5 | | |
| Zalecana temp. robocza wody grzewczej | | °C | 70 | | |
| Max. i min. temperatura wody grzewczej | | °C | 85/45 | | |
| Wymagany ciąg kominowy | | mbar | 0,1 ÷ 0,25 | | |
| Przylączka kotła | woda grzewcza (wyjście) | Gwew. 1 ½" – 2 szt. | | | |
| | woda grzewcza (powrót) | Gwew. 1 ½" – 2 szt. | | | |
| Spust | | Gwew. ½" | | | |
| Napięcie przyłączeniowe | | 1~230V/50Hz TN-S | | | |
| Elektryczna moc przyłączeniowa | | W | 280 | | |

3. Opis kotła

3.1. Konstrukcja

Korpus kotła (1) wraz z wymiennikiem (2) jest konstrukcją spawaną z blachy stalowej o grubości odpowiednio 4 i 5 mm. Paliwo dostarczane jest do kotła za pomocą podajnika ślimakowego (3) napędzanego motoreduktorem (4) ze szczelnego zasobnika (5) (pokrywa uszczelniona uszczelką) usytuowanego z prawej tzw. "kocioł prawy" lub lewej strony korpusu tzw. "kocioł lewy". Spalanie węgla odbywa się w dolnej części komory spalania na żeliwnym ruszcie (6) wspartym na retorcie i mieszaczu powietrza (11) wyposażonych w odpowiednie kanały doprowadzające powietrze do spalania z wentylatora nadmuchowego (7).

Dla prawidłowego spalania oraz zabezpieczenia wymiennika przed bezpośrednim działaniem płomienia, nad rusztem umieszczony jest deflektor ceramiczny (8).

Wymiana ciepła w kotle następuje m.in. przez ściany wymiennika oraz poprzez pionowe rury konwekcyjne (9) znajdujące się w tylnej części wymiennika.

Czopuch spalinowy (15) z przegrodą regulacyjną (14) oraz przyłącza wodne (17) i (18) znajdują się na tylnej ścianie kotła. Z przodu kocioł wyposażony jest w dwoje drzwiczek (13) umożliwiających łatwy dostęp do wnętrza kotła dla jego rozpalenia, czyszczenia oraz usuwania popiołu z popielnika (12). Na pokrywie górnej kotła, na spodzie mieszacza powietrza i w rurze podajnika ślimakowego znajdują się dodatkowe pokrywy rewizyjne (16), umożliwiające czyszczenie tych miejsc. Dla zmniejszenia strat ciepła cały korpus kotła oraz drzwiczki i dodatkowe kłapy rewizyjne zabezpieczone są izolacją mineralną (19). Zewnętrzna obudowa kotła wykonana jest z blachy stalowej pokrytej trwałym lakierem proszkowym (23). Kocioł sterowany jest w sposób automatyczny za pomocą sterownika mikroprocesorowego typu EL483 zPID umieszczonym w panelu sterującym (21) na górnej płycie obudowy.

Schemat konstrukcji kotła przedstawiono na rys. 1

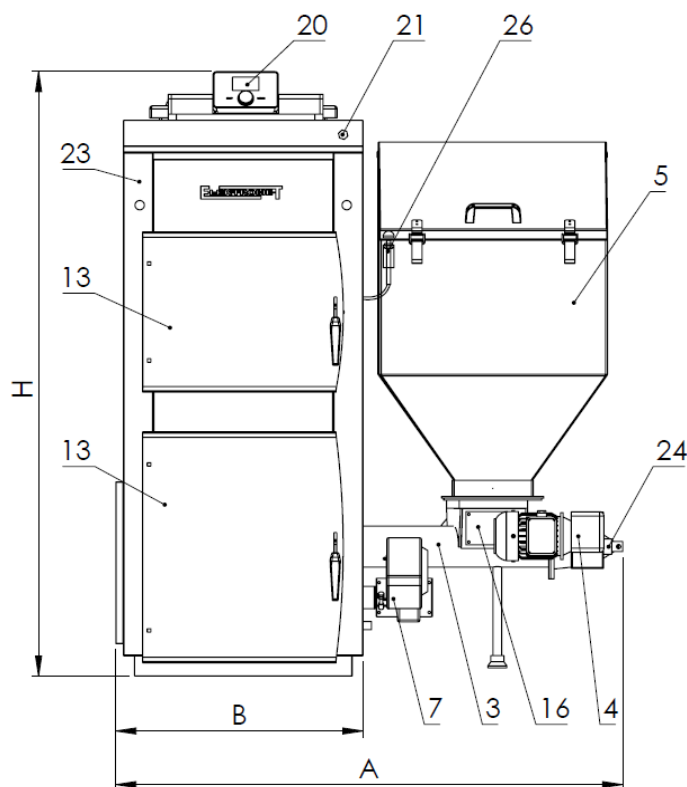

- 1 – korpus kotła
- 2 – wymiennik
- 3 – podajnik ślimakowy z czujnikiem obrotów i czujnikiem temperatury
- 4 – motoreduktor
- 5 – zasobnik
- 6 – retorta palnika
- 7 – wentylator z czujnikiem obrotów
- 8 – deflektor
- 9 – rury konwekcyjne wymiennika + turbilatory
- 10 – kierownica ciągu
- 11 – mieszacz powietrza palnika
- 12 – popielnik
- 13 – drzwiczki
- 14 – przegroda regulacyjna czopucha
- 15 – czopuch
- 16 – pokrywy rewizyjne
- 17 – przyłącza wody grzewczej - wyjścia
- 18 – przyłącza wody grzewczej - powrót
- 19 – izolacja termiczna
- 20 – panel sterujący
- 21 – STB
- 22 – odpowietrzenie
- 23 – obudowa
- 24 – zawleczka zabezpieczająca
- 25 – spust
- 26 – czujnik otwarcia kłapy zasobnika
- 27 – popielnik rur konwekcyjnych
- 28 – czujnik obrotów ślimaka
- 29 – przewód wyrównania ciśnienia
- 30 – peszel z okablowaniem

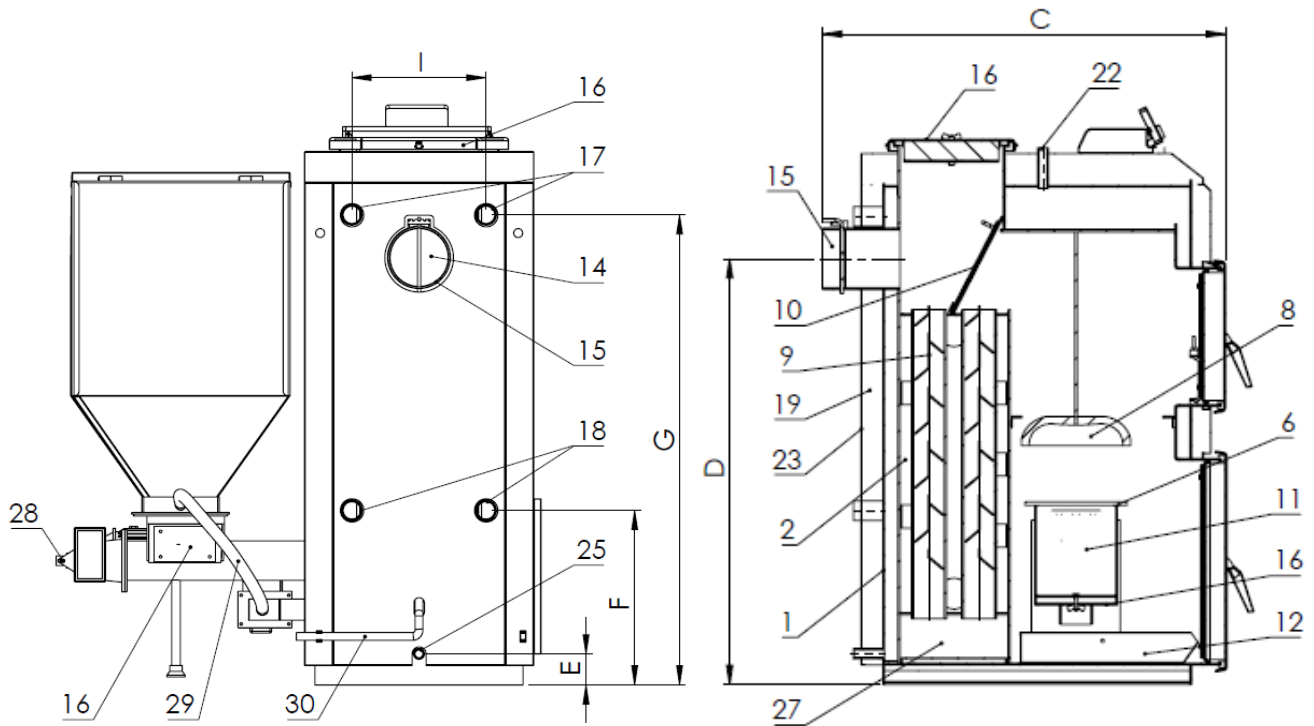

Rys. 1. Konstrukcja i wymiary kotłów EKO-KWP V

| Wymiar [mm] | EKO KWP V | | |
|-------------|-----------|------|------|
| | 17 | 25 | 34 |
| A | 1190 | 1220 | 1300 |
| B | 580 | 610 | 690 |
| C | 995 | 1045 | 1105 |
| D | 1030 | 1100 | 1210 |
| E | 80 | 80 | 80 |
| F | 450 | 450 | 450 |
| G | 1140 | 1210 | 1320 |
| H | 1425 | 1495 | 1605 |
| I | 315 | 345 | 445 |

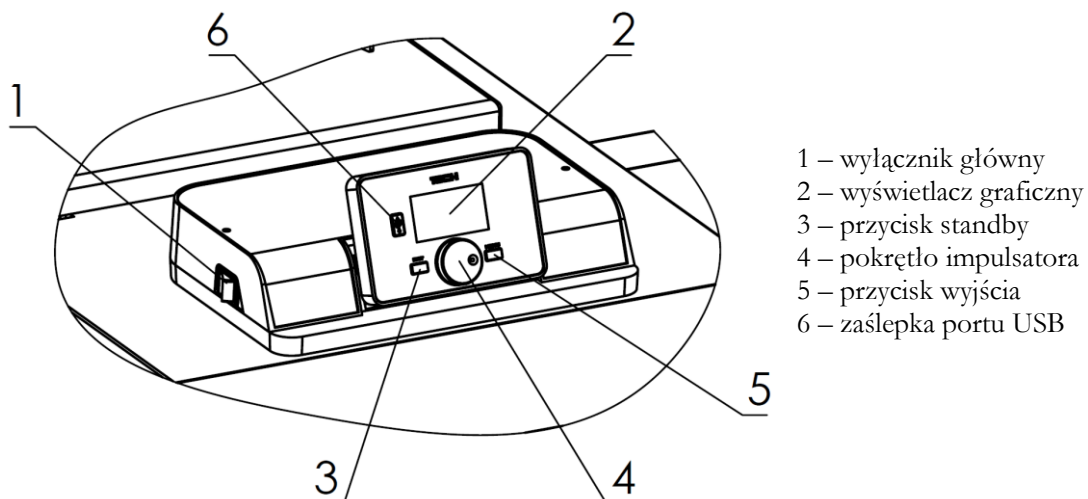

Rys. 2. Panel sterujący sterownika EL 483 zPID

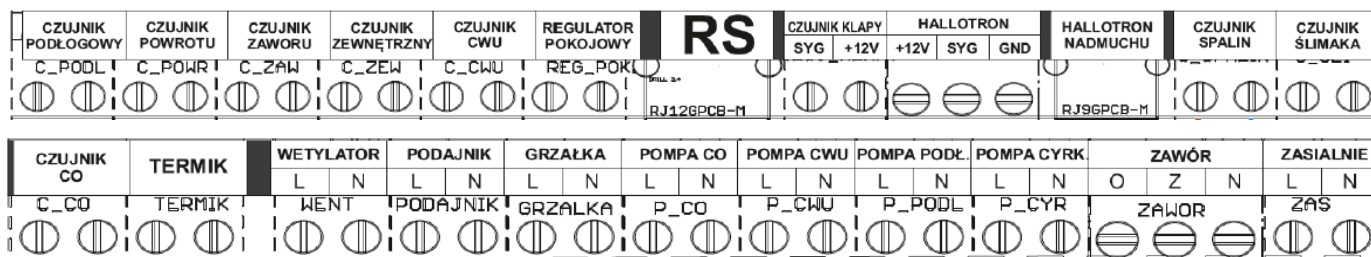

Rys. 3 Listwa przyłączeniowa sterownika El 483 zPID



Listwa przyłączeniowa sterownika El 483 zPID dostępna jest po zdjęciu tylnej części obudowy sterownika

Zalety sterownika EL483 zPID:

Regulator temperatury EL483 zPID przeznaczony jest do kotłów C.O. wyposażonych w podajnik ślimakowy. Steruje podajnikiem ślimakowym, pompą obiegu wody C.O., pompą ciepłej wody użytkowej, pompą ogrzewania podłogowego, pompą cyrkulacyjną, zaworem mieszającym oraz wentylatorem. Opcjonalnie istnieje również możliwość sterowania dodatkowymi dwoma zaworami mieszającymi za pośrednictwem modułów ST-61, współpracy z regulatorem pokojowym tradycyjnym (dwustanowym) lub z komunikacją RS, modulem GSM oraz modulem Ethernet.

Sterownik EL483zPID jest regulatorem z sygnałem wyjściowym ciągłym wykorzystującym zmodyfikowany algorytm regulacji PID. W tego typu sterowniku moc nadmuchu obliczana jest na podstawie pomiaru temperatury kotła i spalin mierzonej na wylocie z kotła. Praca wentylatora odbywa się w sposób ciągły, a moc nadmuchu zależy bezpośrednio od mierzonej temperatury kotła, temperatury spalin i różnicy tych parametrów od ich wartości zadanych. Stabilne utrzymywanie temperatury zadanej bez zbędnej regulacji i oscylacji to zalety regulatora zPID.

Stosując ten typ sterownika z czujnikiem wylotu spalin utrzymujemy temperaturę wody wyjściowej na stałym poziomie, co wpływa na dłuższą żywotność wymiennika kotła. Kontrola temperatury spalin na wylocie kotła powoduje również niską emisję pyłów i gazów szkodliwych dla środowiska. Energia cieplna ze spalin nie jest marnowana i wypuszczana do komina, lecz wykorzystywana do ogrzewania.

Podczas pracy kotła sterownik z wykorzystaniem algorytmu PID w sposób płynny reguluje siłą nadmuchu wentylatora. Wentylator nadmuchowy znajduje się na bocznej ścianie kotła (Rys.1 poz.7).

Dokładny opis obsługi i działania sterownika EL483 zPID zamieszczono w załączniku 1.

3.2. Regulacja i zabezpieczenia

Kocioł wyposażony jest w sterownik EL483zPID, który reguluje pracę kotła sterując podajnikiem paliwa, wentylatorem nadmuchowym, pompą c.o. , pompą c.w.u., pompą cyrkulacyjną, pompą ogrzewania podłogowego i zaworem mieszającym w oparciu o wskazania :

- czujnika temperatury wody grzewczej na wyjściu kotła,
- czujnika temperatury wody użytkowej,
- czujnika temperatury spalin,

oraz zaprogramowane nastawy fabryczne, serwisowe i nastawy dokonane przez użytkownika.

- **Termostat bezpieczeństwa** tzw.STB umieszczony jest w osłonie górnej kotła i jest dodatkowym zabezpieczeniem kotła przed przegrzaniem trwale wyłączającym wentylator

nadmuchowy i podajnik ślimakowy (do chwili ręcznego załączenia STB). Producent ustawia temperaturę termostatu na 95°C, tzn. o 10 °C wyżej od maksymalnej możliwej do nastawienia temperatury kotła. Po wyłączeniu kotła przez termostat bezpieczeństwa jego powtórne załączenie możliwe jest dopiero po ostygnięciu kotła do temperatury poniżej 85°C (co jest sygnalizowane wyświetleniem rzeczywistej temperatury kotła zamiast dwóch kresk pojawiających się po przekroczeniu temperatury 85°C). W celu powtórno załączenia STB na obudowie STB należy wykręcić plastikową zaślepkę i za pomocą np. **zaizolowanego** śrubokrętu nacisnąć sprężynujący przycisk do momentu usłyszenia charakterystycznego zatrzaśnięcia. Po każdym wyłączeniu STB należy bezwzględnie przeanalizować i ustalić przyczynę przegrzania kotła i dopiero po jej usunięciu powtórnie załączyć STB.

- **Czujnik temperatury na osłonie podajnika ślimakowego** – w przypadku cofnięcia płomienia (żaru) do podajnika czujnik przekazuje sygnał do sterownika kotła, który z kolei włącza wentylator powietrza do spalania i wymusza pracę podajnika, aby usunąć żar poza podajnik do komory spalania. Zabezpieczenie to działa wyłącznie wtedy kiedy kocioł jest zasilany energią elektryczną.
- **Zawleczka \varnothing 5 mm** – znajdująca się na końcu wału podajnika ślimakowego. Ewentualne zablokowanie podajnika ślimakowego powoduje ścięcie w/w zawleczki zabezpieczając silnik przed spalaniem.
- **Wyłącznik bezpieczeństwa kłapy zasobnika** – po otwarciu pokrywy zasobnika kocioł włącza się zapewniając zabezpieczenie przed wydostawaniem się spalin przez zasobnik oraz przed zapłonem paliwa w zasobniku
- **Czujnik pracy podajnika** – podajnik został wyposażony w czujnik kontrolujący jego pracę. W sytuacji gdy podajnik w wyniku awarii przestanie pracować lub będzie pracował bez przerwy kocioł zostanie wyłączony. Zapewnia to bezpieczeństwo przed zapłonem paliwa w zasobniku, oraz przed ewentualnym przesypaniem komory spalania.
- **Przewód wyrównania ciśnień** – system połączeniowy zasobnika z palnikiem jest systemem wyrównania ciśnień zapobiegający cofaniu się płomienia do palnika.



Sterownik kotła wyposażony jest w zabezpieczenie termiczne- niesamoczynny ogranicznik temperatury STB. Po każdym zadziałaniu ogranicznika należy bezwzględnie przeanalizować i ustalić przyczynę przegrzania kotła i dopiero po jej usunięciu powtórnie uruchomić kocioł.

3.3. Wyposażenie kotła

Na wyposażenie kotła składa się:

- Instrukcja Instalacji i Obsługi wraz z Kartą gwarancyjną na kocioł ze sterownikiem,
- Instrukcja sterownika
- DTR i karta gwarancyjna wentylatora nadmuchowego,
- Szufłada popielnika;
- Zawleczki \varnothing 5 x 70 (do zabezpieczenia podajnika ślimakowego) - 2 szt.
- Pogrzebacz,
- Zgarniacz,
- Nóżka do poziomowania - 4 szt.

Do sterownika dołączone są :

- Przewód zasilający pompy CO
- Przewód zasilający pompy CWU
- Czujnik temperatury CO
- Czujnik temperatury CWU
- Czujnik temperatury spalin (zainstalowany w czopuchu)
- Czujnik zaworu (podłączany w przypadku zainstalowania zaworu mieszającego z siłownikiem)
- Czujnik powrotu (podłączany w przypadku zainstalowania zaworu mieszającego z siłownikiem)
- Czujnik temperatury ogrzewania podłogowego
- Czujnik rury podajnika (zainstalowany)
- Czujnik obrotów ślimaka (zainstalowany)
- Czujnik otwarcia kłapy zasobnika (zainstalowany)
- Przewód zasilający 230V/50Hz
- Bezpiecznik 6.3A – 2 szt.

3.4. Przekładanie osprzętu kotła

Kocioł EKO-KWP V posiada możliwość przełożenia układu palnika wraz z zasobnikiem na prawą lub lewą stronę co nie wątpliwie usprawnia i ułatwia dopasowanie kotła do wyznaczonego miejsca w kotłowni.

Aby przełożyć osprzęt z jednej strony na drugą należy zdjąć przewód wyrównywania ciśnienia (12) z króćca (13) i odpiąć wiązkę przewodów w peszlu (14) z uchwyty (15) (Rys. 4a.). Następnym krokiem jest odkręcenie śrub (1) mocujące zasobnik (2) do podajnika ślimakowego (8). Każda ze śrub posiada podkładkę (3) i nakrętkę (4). Następnie należy odkręcić osłonę otworu retorty (5) z boku kotła. Kolejno należy odkręcić osłonę otworu retorty (6) z drugiego boku kotła i odkręcić pokrywę otworu retorty (7). Następnie należy odkręcić od płyty paleniska podajnik ślimakowy (8) z motoreduktorem i wentylator z kolaniem (9). Kolejnym krokiem jest zdjęcie paleniska palnika retortowego (10) i wyjęcie go przez drzwiczki kotła. Po wykonaniu tych czynności należy odkręcić płytę palnika (11) od korpusu kotła. Po wykonaniu wszystkich wcześniejszych czynności uzyskujemy możliwość wyciągnięcia palnika i zamontowanie go z drugiej strony kotła. Montaż osprzętu należy wykonać w odwrotni do demontażu.

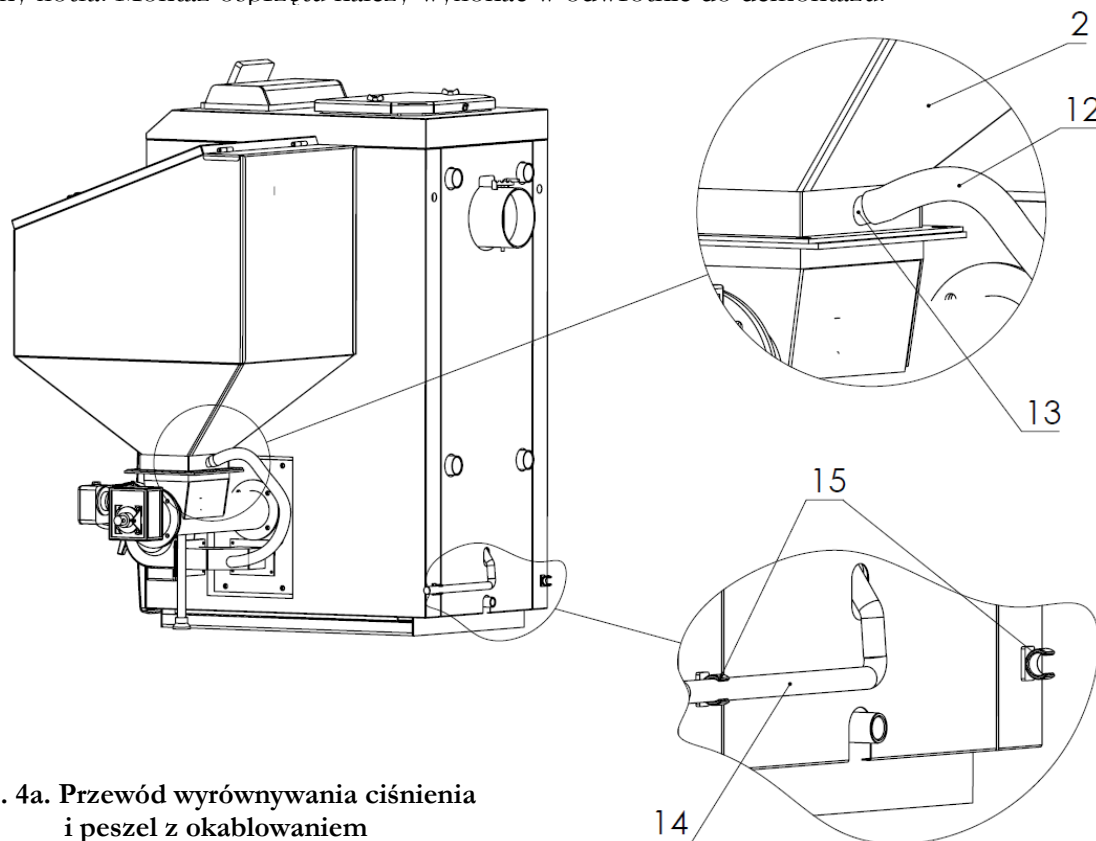

Rys. 4a. Przewód wyrównywania ciśnienia i peszel z okablowaniem

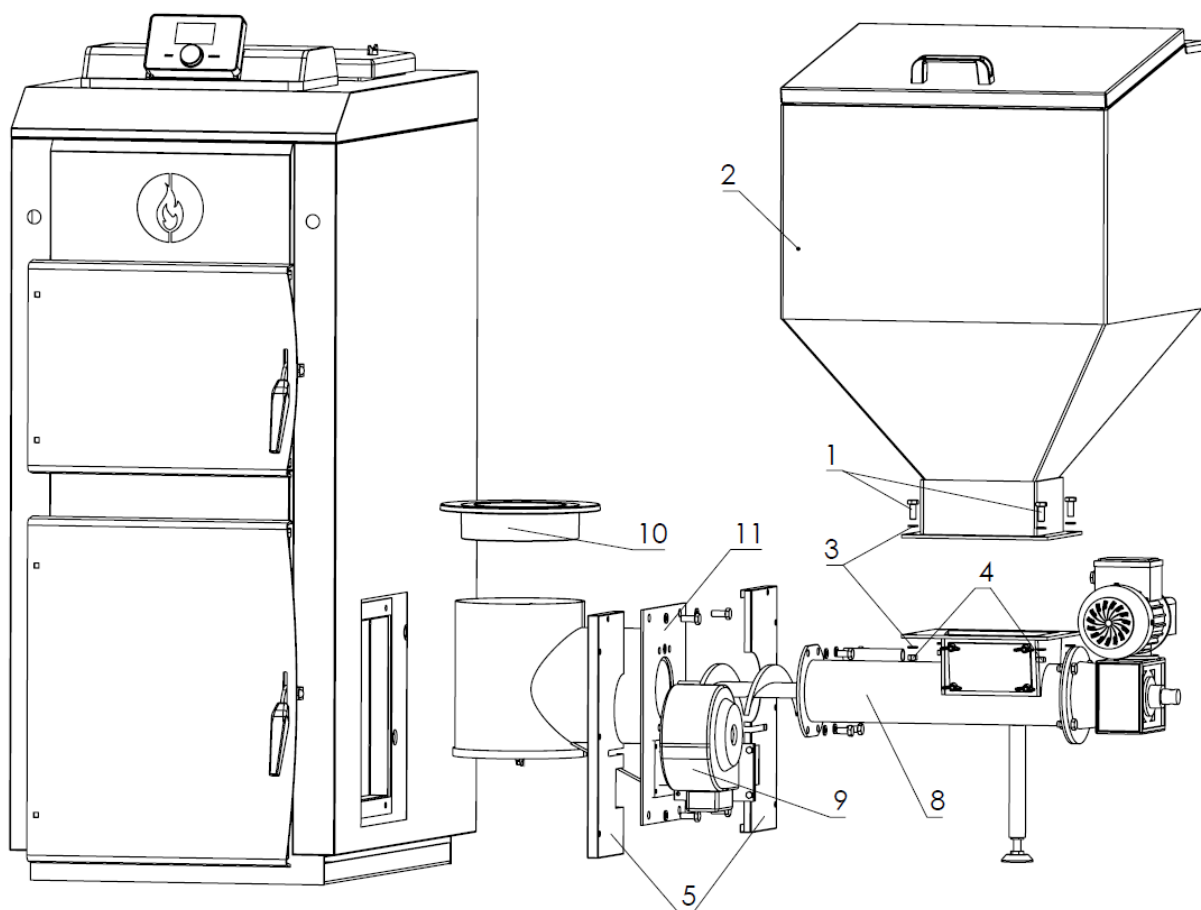

Rys. 4b. Elementy składowe układu palnika wraz z zasobnikiem.

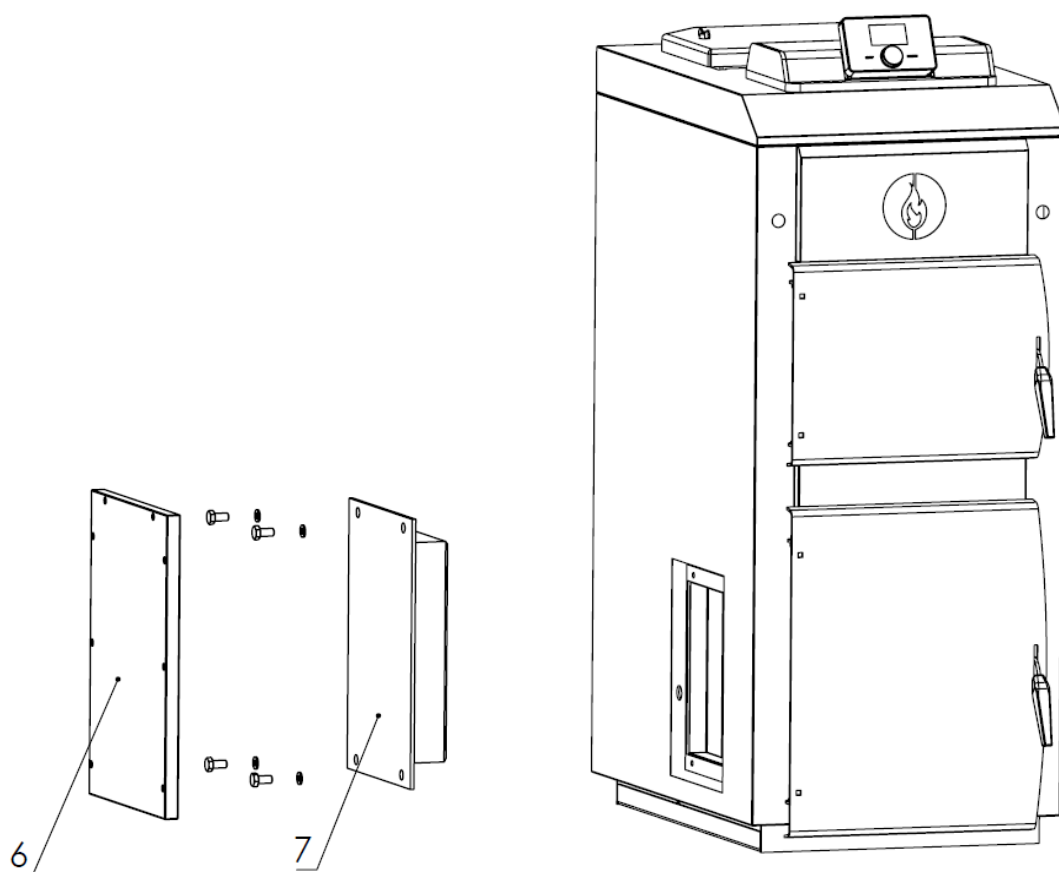

Rys. 4c. Osłona i pokrywa otworu retorty

3.5. Przekładane drzwiczki

Kotły z serii EKO-KWP V posiadają dwoje drzwiczek. Każde z drzwiczek posiada możliwość przełożenia, umożliwiając ich otwieranie na lewą lub na prawą stronę. Użytkownik kotła ma możliwość ustawienia kierunku otwarcia drzwiczek, w zależności od potrzeb.

Aby przełożyć drzwiczki z jednej strony na drugą należy odkręcić nakrętki (3) śrub (1) mocujące zamek (8) i zawias (9). Każda z nakrętek posiada podkładkę (2). Następnie należy wyjąć rączkę (5), która zamocowana jest za pomocą sworznia (6) i zabezpieczenia (4). Należy wyjąć zabezpieczenie a następnie sworznię z mocowania rączki. Następnie należy odwrócić rączkę i w kolejności odwrotnej do demontażu, włożyć sworznię i założyć zabezpieczenie. Następnie należy zamienić stronami drzwiczki z zamkiem i przymocować drzwiczki oraz zamek wcześniej odkręconymi nakrętkami. Prawidłowo przełożone drzwiczki pokazano na ilustracji poniżej. Owalne otwory w zamku (8), oraz w zawiasie (9,10) służą do regulacji położenia drzwiczek. Drzwiczki należy przełożyć tak, by zachować ich szczelność.

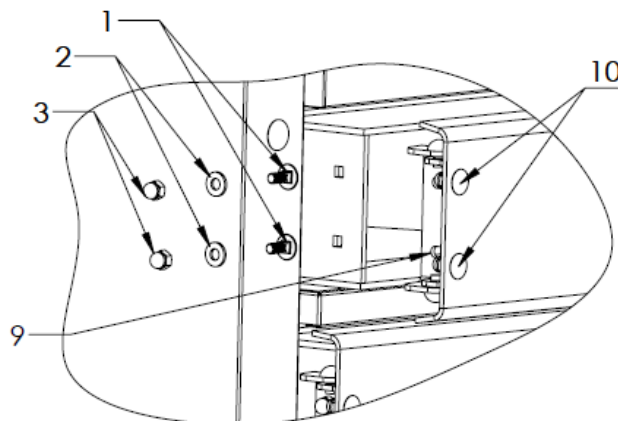
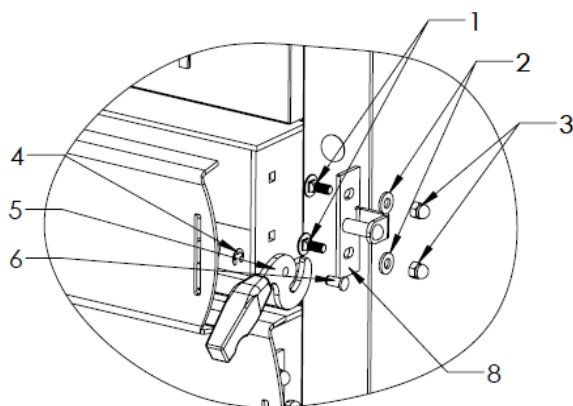

Rys.5a. Rączka drzwiczek i bolec blokujący



Rys.5b Zawias drzwiczek.

4. Ustawienie i instalacja kotła w kotłowni



Kocioł jako urządzenie spalające paliwo stałe musi być zainstalowany zgodnie z obowiązującymi przepisami, najlepiej przez uprawnioną firmę instalacyjną, która odpowiada za prawidłową instalację kotła umożliwiającą jego bezpieczną i bezawaryjną eksploatację z zachowaniem warunków gwarancji.

Ze względu na wyposażenie kotła w sterownik mikroprocesorowy oraz inne układy elektroniczne załączenie i eksploatacja kotła możliwa jest tylko w pomieszczeniu o temperaturze dodatniej.

Instalacja grzewcza kotła powinna być wykonana wg projektu:

a/ instalacji centralnego ogrzewania.

Ważne jest zachowanie bezpiecznej odległości od materiałów łatwopalnych.

b/ instalacji elektrycznej. Kocioł przeznaczony jest do przyłączenia napięcia 230V/50Hz.

c/ instalacji komina. Przyłączenie kotła do komina może być przeprowadzone tylko za pozwoleniem zakładu kominarskiego. Wymagany ciąg kominowy: $10 \div 25$ Pa.

d/ instalacji ogrzewania c.w.u.

4.1. Ustawienie kotła.

A. Kocioł ustawić na niepalnym podłożu podkładając izolującą cieplnie płytę większą przynajmniej o 2 cm na stronę od podstawy kotła. Jeżeli kocioł umieszczony jest w piwnicy, zalecamy postawić go na podmurówce o wysokości 5-10 cm. Kocioł należy wypoziomować. Do wypoziomowania kotła służą będące na wyposażeniu kotła 4 nóżki, które można wkręcić w nagwintowane otwory podstawy kotła (Rys. 6).

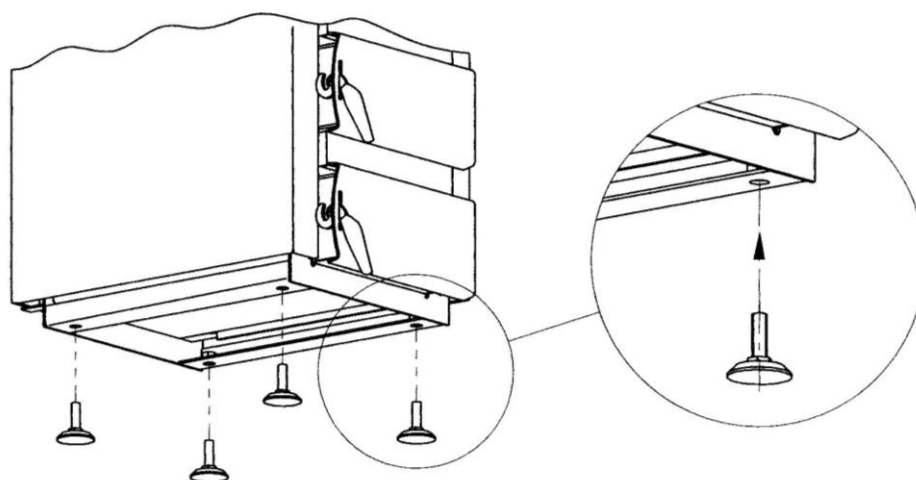

Rys. 6. Poziomowanie kotła

B. Kocioł należy ustawić zgodnie z przepisami budowy kotłowni z zapewnieniem dogodnego dostępu do kotła w czasie obsługi i czyszczenia. Z tego względu zaleca się zachować minimalne odległości nie mniejsze niż:

- od ściany bocznej po stronie zasobnika ok. 100 cm (umożliwia wyjęcie ślimaka),
- od ściany bocznej po stronie korpusu kotła ok. 40 cm,
- przed kotłem ok. 100 cm,
- od ściany tylnej ok. 50 cm.

C. Inne zalecenia:

- wysokość pomieszczenia kotłowni powinna wynosić co najmniej 2,2 m. W istniejących budynkach dopuszcza się wysokość pomieszczenia kotłowni minimum 1,9 m przy zapewnionej poprawnej wentylacji (nawiewno – wywiewnej),
- wentylacja nawiewna powinna odbywać się za pomocą niezamykanego otworu o przekroju minimum 200 cm² o wylocie do 1,0 m nad poziomem podłogi. Wentylacja wywiewna powinna być realizowana kanałem wywiewnym z materiału niepalnego o minimalnym przekroju 14 x 14 cm z otworem wlotowym pod stropem pomieszczenia kotłowni. Kanał wywiewny powinien być wyprowadzony ponad dach. Na kanale wywiewnym nie należy lokalizować urządzeń do zamykania,
- przekrój komina powinien być nie mniejszy niż 16 x 16 cm dla kotła o mocy 17 kW i nie mniejszy niż 20 x 20 cm dla kotłów o mocy 25, 34 kW.



Przechowywanie paliwa:

- Wydajne spalanie zapewni paliwo o wilgotności do ok. 15%. Opał należy więc przechowywać w piwnicy lub przynajmniej pod zadaszeniem,
- Odległość między kotłem a składowanym paliwem powinna wynosić minimum 1,0 m lub paliwo umieścić w innym pomieszczeniu.
- Nie wolno zasypywać kotła węglem zmrożonym lub mokrym



- Pomieszczenie kotłowni powinno odpowiadać wymaganiom normy PN-B-02411.
- Instalacja c.o. podłączona do kotła musi być wyposażona w zawór spustowy, który musi znajdować się w najniższym punkcie instalacji i możliwie jak najbliżej kotła.

4.2. Instalacja kotła

Instalacja centralnego ogrzewania systemu otwartego

Instalacja c.o. systemu otwartego (rys.10) powinna być wykonana zgodnie z wymaganiami normy PN-B-02413.

Instalacja centralnego ogrzewania systemu zamkniętego

Instalacja c.o. systemu zamkniętego powinna być wykonana zgodnie z wymaganiami normy PN-B-02414.

Kocioł zainstalowany w układzie zamkniętym **musi** być wyposażony w **zawór bezpieczeństwa** o ciśnieniu otwarcia 2,5 bar oraz w **zabezpieczenie termiczne** zapewniające odprowadzenie nadmiaru ciepła, np. dwudrogowy zawór bezpieczeństwa DBV1 - Rys. 7. (należy zamontować go zgodnie z instrukcją producenta zaworu). Ponieważ zawór DBV-1 dopuszczony jest do eksploatacji w instalacjach wodnych do 6 bar, w przypadku wyższych ciśnień przed zaworem należy zastosować **zawór redukcyjny** obniżający ciśnienie do 6 bar.

Minimalne wymagane ciśnienie w sieci: 2 bary. Na króćcu zasilającym w zimną wodę należy zainstalować filtr siatkowy przechwytyjący zanieczyszczenia stałe.

Gdy temperatura wody grzewczej osiągnie wartość graniczną, następuje jednoczesny wypływ wody gorącej i dopływ wody zimnej. Odprowadzenie gorącego czynnika należy wykonać tak, aby materiał rury spustowej wytrzymał temperaturę powyżej 100°C.

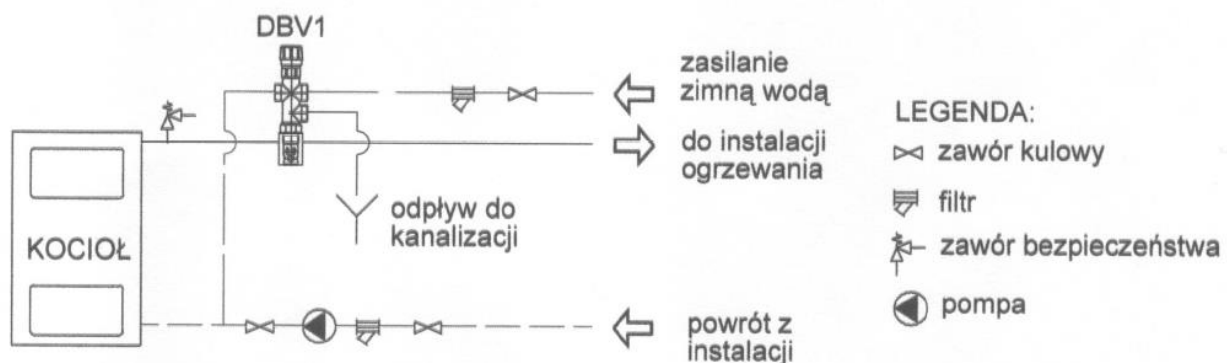

Rys.7 Schemat instalacji z dwudrogowym zaworem bezpieczeństwa DBV1.

W instalacji c.o. systemu zamkniętego ważny jest dobór naczynia wzbiorczego, którego pojemność uzależniona jest od pojemności instalacji grzewczej. W przypadku zbyt małego naczynia wzbiorczego w miarę przyrostu temperatury ciśnienie w kotłach (i w całej instalacji grzewczej podłączonej do kotła) może wzrosnąć powyżej 2,5 bar. Spowoduje to wyrzut gorącej wody przez zawór bezpieczeństwa przed otwarciem zaworów zabezpieczenia termicznego do schłodzenia kotła. Z tego powodu stosowanie zaworów bezpieczeństwa o ciśnieniu otwarcia ponad 2,5 bar jest zabronione, istnieje niebezpieczeństwo uszkodzenia kotła. Poprawne działanie zaworu bezpieczeństwa należy systematycznie sprawdzać, zgodnie z instrukcją producenta zaworu.

4.3. Użycie zaworów mieszających

Zawory mieszające umożliwiają częściowe mieszanie gorącego czynnika grzewczego wychodzącego z kotła (zasilanie), z wodą schłodzoną powracającą z instalacji grzewczej (powrót). W ten sposób unikając „zimnego powrotu” zawory te stanowią dodatkowe zabezpieczenie kotła przed korozją oraz pozwalają na jego ekonomiczną eksploatację przy podwyższonych parametrach, a także w okresach małego zapotrzebowania na ciepło.

- zastosowanie zaworu czterodrogowego pozwala na zawracanie części czynnika grzewczego o wysokiej temperaturze z powrotem do kotła i podwyższanie w ten sposób temperatury nadmiernie wychłodzonej wody na powrocie. Zabieg ten w znacznym stopniu zapobiega zjawisku rosenia ścianek wymiennika i przyczynia się do przedłużenia żywotności kotła,
- utrzymywanie podwyższonej temperatury czynnika grzewczego w obwodzie kotłowym utworzonym przez zawór czterodrogowy, umożliwia efektywniejsze wykorzystanie możliwości kotła do podgrzewania ciepłej wody użytkowej
- zastosowanie zaworów trójdrożnych umożliwia rozdział czynnika grzewczego z możliwością całkowitego jego odcięcia np. w okresie letnim w czasie podgrzewania tylko wody użytkowej.

Przykładowe schematy instalacji z wykorzystaniem zaworów mieszających i objaśnieniem ich funkcji przedstawiono na Rys.8 ÷ 9.

Czterodrogowy zawór mieszający

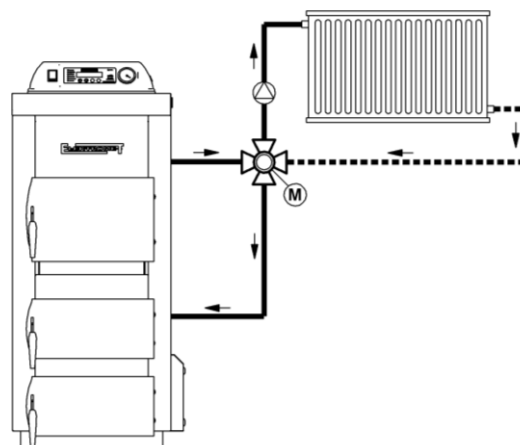
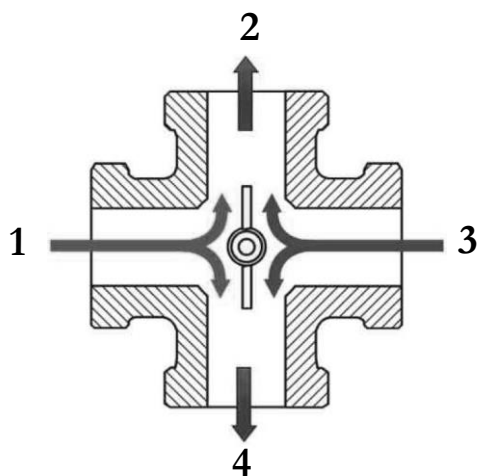

Rys. 8. Czterodrogowy zawór mieszający

- 1 - zasilanie z kotła
- 2 - zasilanie instalacji
- 3 - powrót z instalacji
- 4 - powrót do kotła

Rys.8a. Przykład montażu zaworu mieszającego czterodrogowego.



Zawór czterodrogowy łączy zalety regulacji temperatury w obiegu grzewczym oraz podwyższania temperatury medium w obiegu kotłowym. (zamontowanie tego zaworu jest jednym z warunków uzyskania gwarancji na kocioł - pkt. 4 Warunków Gwarancji)

Trójdrożny zawór mieszający

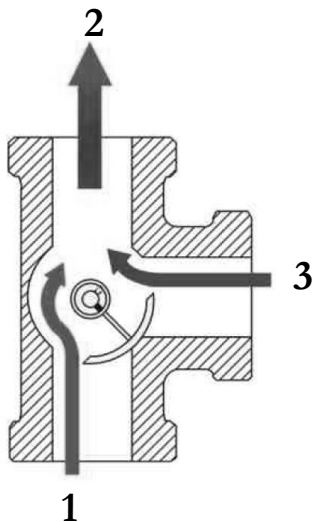

◀Rys. 9. Trzydrogowy zawór mieszający

- 1 – zasilanie z kotła
- 2 – zasilanie instalacji
- 3 – powrót z instalacji

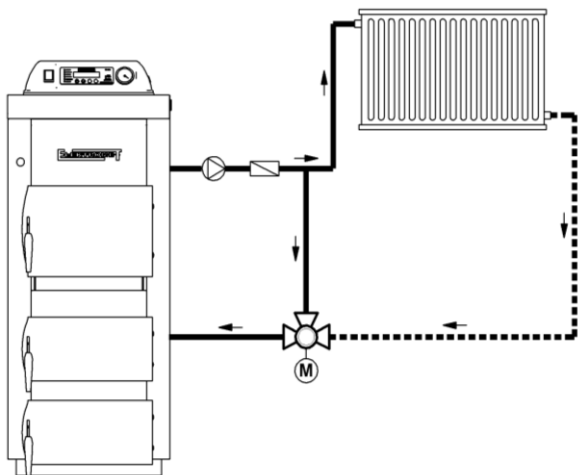

Rys. 9a. Przykład montażu zaworu mieszającego w instalacji z regulacją ilościową (zapewnia ochronę kotła przed „zimnym” powrotem czynnika grzewczego).

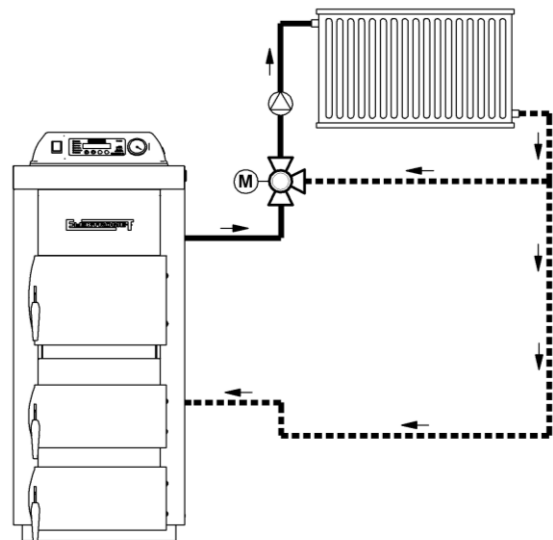

Rys. 9b. Przykład montażu zaworu mieszającego w instalacji z regulacją jakościową (nie zapewnia ochrony kotła przed „zimnym” powrotem czynnika grzewczego).



Bez zainstalowanego zaworu mieszającego trójdrogowego zgodnie z rys. 9a lub zaworu mieszającego czterodrogowego gwarancja na kocioł nie zostanie uznana.



Zawór mieszający trójdrogowy zainstalowany na przewodzie powrotnym instalacji (rys. 9a) umożliwi ochronę kotła przed korozją poprzez podwyższenie temperatury powrotu czynnika grzewczego. Ten sposób zamontowania zaworu trójdrogowego jest warunkiem uzyskania gwarancji na kocioł - pkt. 4 Warunków Gwarancji. Zamontowanie tylko jednego zaworu trójdrogowego (wg rys. 9b) nie zapewnia ochrony kotła przed „zimnym” (poniżej 55°C) powrotem czynnika grzewczego i skutkuje utratą gwarancji na kocioł (pkt. 4 Warunków Gwarancji).

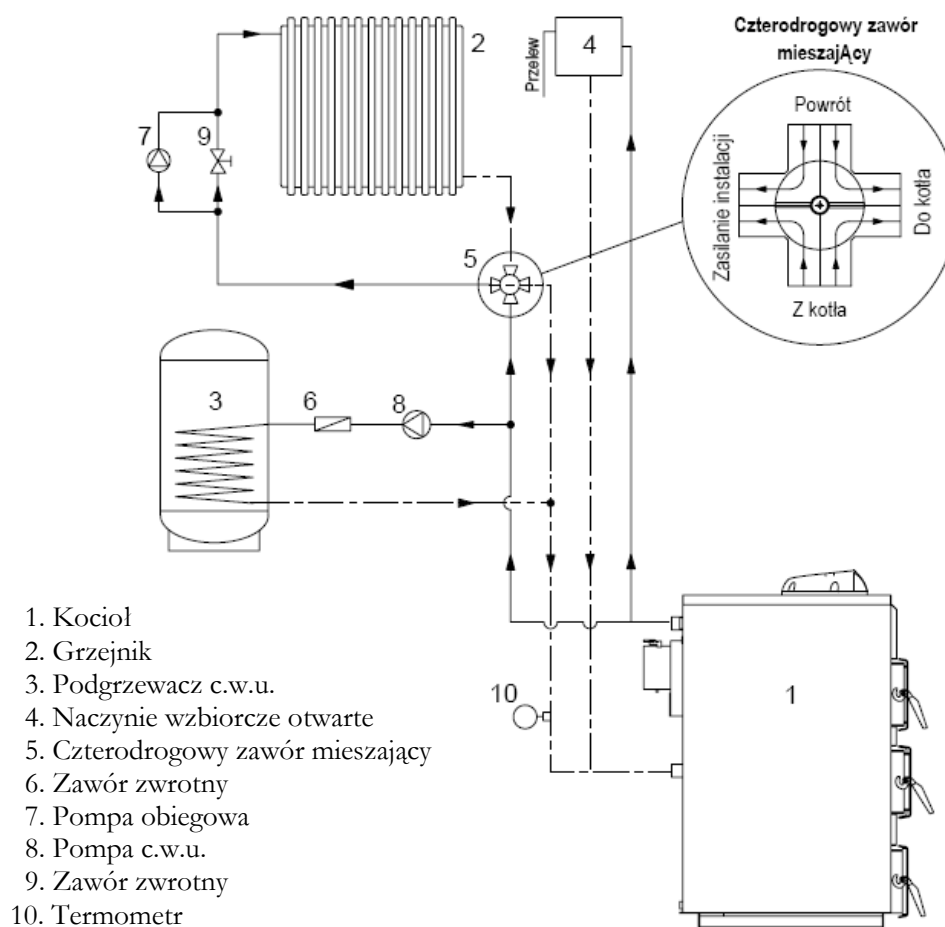

Rys. 10. Przykładowy schemat podłączenia kotła do systemu grzewczego c.o. i c.w.u. z wykorzystaniem czterodrogowego zaworu mieszającego.

5. Czujnik c.w.u.



Czujnik c.w.u. przeznaczony jest do regulacji temperatury ciepłej wody użytkowej w instalacji centralnego ogrzewania wyposażonej w zbiornik ciepłej wody użytkowej. Sterownik kotła EKO-KWP V wyposażony jest w czujnik c.w.u., który współpracuje wyłącznie ze sterownikami mikroprocesorowymi typ EL483 zPID. Czujnik c.w.u. składa się z kapilary czujnika temperatury i przewodu.

Montaż czujnika c.w.u.:

- umieszczeniu kapilary czujnika temperatury na zbiorniku ciepłej wody lub w przeznaczonym do tego celu króćcu.



Czujnik montować tylko w instalacji wyposażonej w osobną pompę do c.w.u.

Kapilarę czujnika temperatury umieszczamy w króćcu zbiornika oznaczonym „**czujnik temperatury**”, wsuwając ją do końca i zabezpieczając przewód przed wypadnięciem. Przy braku oznaczeń na zbiorniku należy umieścić ją na płaszczu zbiornika pod izolacją na 1/3 wysokości całego zbiornika. Kapilara czujnika powinna dotykać bezpośrednio metalowego płaszcza zbiornika. Przewód prowadzimy i mocujemy do stałych elementów pomieszczenia, tak aby nie narażać go na uszkodzenia.



Nastawy temperatury ciepłej wody użytkowej należy przeprowadzić wg instrukcji obsługi kotła i sterownika mikroprocesorowego typ EL483 zPID. Wszelkie zapytania oraz wątpliwości z obsługą ciepłej wody użytkowej proszę kierować do serwisu fabrycznego kotła.

6. Rozruch kotła



Rozruch kotła powinien być przeprowadzony przez instalatora lub przez użytkownika po uprzednim dokładnym zapoznaniu się z instrukcją obsługi kotła i sterownika oraz warunkami gwarancji.

6.1 Czynności kontrolne przed pierwszym i kolejnym rozruchem kotła

a) Przed rozruchem kotła należy układ c.o. napęlić wodą

Woda do układu grzewczego musi być czysta, bez domieszek takich substancji jak olej, rozpuszczalniki czy inne agresywne substancje chemiczne. Woda nie może być „twarda” (z solami wapnia). Jeżeli nie jest niskiej twardości, należy ją chemicznie zmiękczyć do 7° dH (stopnie niemieckie).

Zaleca się, aby przed napełnieniem uzdatnioną wodą, instalacja przepłukana została czystą wodą w celu usunięcia zanieczyszczeń, które mogłyby zakłócić eksploatację kotła.

Układy grzewcze z otwartym naczyniem wzbiorczym pozwalają na bezpośredni kontakt wody grzewczej z powietrzem, podczas sezonu grzewczego dochodzi więc do odparowywania wody.

W czasie sezonu grzewczego należy utrzymywać stałą objętość wody w systemie i zważać na to, by system grzewczy był odpowietrzany. Wody w kotle i instalacji nie należy wymieniać, o ile nie wymaga tego naprawa lub przebudowa instalacji. Wypuszczanie wody z układu grzewczego i jego ponowne napełnianie podnosi niebezpieczeństwo korozji i tworzenie kamienia wodnego.



W przypadku konieczności uzupełnienia wody w instalacji poprzez kocioł, należy wykonać tę czynność tylko i wyłącznie, gdy wymiennik nie jest nagrany, tak by nie doprowadzić do uszkodzenia kotła.

- b) Odpowietrzyć układ grzewczy (odpowietrznik Rys 11).
Kocioł wyposażony jest w odpowietrznik umożliwiający jego odpowietrzenie. Odpowietrznik wyprowadzony jest w jego górnej pokrywie, w tylnej części kotła (Rys.1 poz.22).

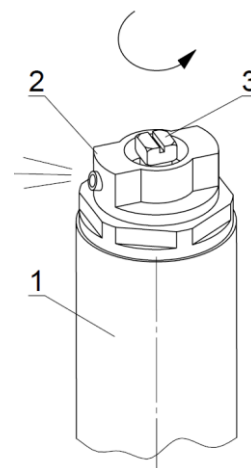

Rys.11. Odpowietrznik

- 1 – rura odpowietrznika
2 – odpowietrznik
3 – wkreć

- c) Sprawdzić, czy zawory między kotłem i systemem grzewczym są otwarte.
d) Sprawdzić szczelność układu grzewczego.
e) Sprawdzić podłączenie do komina (przegroda regulacyjna – otwarta).
f) Sprawdzić, czy zamontowany jest deflektor (rys.1 poz.8),
g) Sprawdzić szczelność mieszacza – włączamy wentylator.
Podczas kontroli należy dokładnie sprawdzić powierzchnie styku :
- wentylatora ze ścianą boczną kotła
- wokół otworu do czyszczenia mieszacza
- rusztu z mieszaczem .
h) Sprawdzić podłączenie do sieci elektrycznej
W gniazdku kolek uziemienia powinien być na górze, a faza podłączona do lewego otworu.
i) Sprawdzić ilość wody w instalacji c.o.,
j) Sprawdzić prawidłowość działania,
k) Napelnić zasobnik paliwa węglem

6.2 Rozruch kotła.

- A. Po włożeniu wtyczki przewodu przyłączeniowego do gniazdka elektrycznego z bolcem ochronnym, włączyć zasilanie kotła podświetlonym wyłącznikiem głównym na lewym boku korpusu sterownika.
- B. Na sterowniku naciskając gałkę impulsatora wejść do MENU, obracając gałkę wybrać funkcję PRACA RĘCZNA, następnie wybrać PODAJNIK (nacisnąć gałkę). Podajnikiem ślimakowym napełnić retortę węglem do wysokości rusztu. Wyłączyć podajnik ponownie naciskając gałkę. W MENU wybrać tryb ROZPALANIE.
Na węglu w ruszcie retorty umieścić podpałkę (np. papier, wióry, suche kawałki drewna, podpałkę spirytusową w kostkach, itp.) i podpalić, zamknąć drzwiczki i kotła i uruchomić tryb ROZPALANIE. Cykl ten trwa do czasu gdy temperatura spalin osiągnie określoną wartość. Po zakończeniu rozpalania regulator przechodzi w cykl pracy a na wyświetlaczu pojawia się komunikat PID:PRACA.



Szczegółowy opis działania oraz ustawień sterownika znajduje się dołączonej instrukcji do sterownika EL483zPID.

- C. Sprawdzić pracę kotła w kilku cyklach.
- D. Skontrolować ponownie szczelność kotła.
- E. Zaznajomić użytkownika z obsługą kotła.
- F. Odnotować fakt uruchomienia kotła w Karcie Gwarancyjnej.



Przed otwarciem drzwiczek kotła za pomocą funkcji sterownika wyłączyć wentylator.

7. Wyłączenie kotła

Po zakończeniu sezonu grzewczego lub w sytuacjach awaryjnych wyłączenie kotła z eksploatacji należy przeprowadzić następująco:

- wyłączyć sterownik i odłączyć od zasilania elektrycznego,
- usunąć resztki paliwa i popiołu z rusztu i z popielnika.

Dokładnie wyczyścić powierzchnie wewnętrzne kotła, drzwiczki popielnika pozostawić otwarte.



Bezwzględnie zabronione jest zalewanie wodą żaru w komorze spalania.

8. Eksploatacja i konserwacja kotła.

1) Należy dbać o regularne dopelnianie paliwa. Jeśli w zasobniku paliwa znajduje się mała ilość paliwa, musi ono być od razu uzupełnione. **Zwrócić uwagę na dokładne zamknięcie zasobnika po uzupełnieniu paliwa !**

2) Pojemności zasobnika i popielnika są do siebie dostosowane. Przy tej konstrukcji kotła paliwo jest całkowicie spalone wtedy, kiedy dosięga krawędzi retorty. Popiół opada do popielnika. Komora spalania czyści się sama, a podczas przeciętnego spalania popielnik wystarczy opróżniać co drugi dzień (konieczne założenie rękawic ochronnych).

3) Podczas ciągłej pracy kotła poleca się raz na tydzień wyczyścić powierzchnię wymiany ciepła korpusu kotła (ściany boczne komory spalania, wnętrza rur wymiennika i spirale w nich się znajdujących, itp.). Aby wyczyścić rury wymiennika i spirale, należy zdemonstować klapę rewizyjną znajdującą się w górnej części kotła i wyciągnąć kierownicę ciągu. W czasie eksploatacji dochodzi bowiem do zanieczyszczeń powierzchni wymiany ciepła, co powoduje obniżenie sprawności kotła i zwiększa zużycie paliwa. Nie należy również zapominać o czyszczeniu mieszacza (klapa rewizyjna 16). Jego zanieczyszczenie pogarsza krążenie powietrza do spalania w dyszy palnika. Czyszczenie palnika odbywa się po odkręceniu motylka w rewizyjnej pokrywie palnika.

Minimum 1 godzinę przed czyszczeniem należy kocioł wygasić i wyłączyć wyłącznikiem głównym.

4) Zaleca się wykonywanie okresowe oczyszczane **z zewnątrz** silnik podajnika i wentylator.

(Użytkownikowi nie wolno zdejmować wentylatora. Czynność tę może przeprowadzić tylko pracownik firmy serwisowej.)

Czyszczenie powinno się przeprowadzać suchą szczotką. Podczas tych czynności kocioł musi być odłączony od zasilania elektrycznego.

5) Jeżeli pojawią się w paliwie kawałki kamieni, metali lub drewna może dojść do zablokowania podajnika ślimakowego. Silnik jest połączony ze ślimakiem za pomocą tulei z zawleczką, która chroni silnik przed przeciążeniem. Jeżeli dojdzie do przeciążenia i zawleczka zostanie ścięta, należy kocioł wyłączyć, wysypać paliwo ze zbiornika i usunąć przeszkodę. Oś ślimaka należy za

pomocą pręta stalowego ustawić w takiej pozycji, aby o otworów na osi ślimaka i w sprzęgle można było włożyć nową zawleczkę.

Rezerwowe zawleczki są częścią standardowego wyposażenia. Dodatkowo silnik podajnika chroniony jest bezpiecznikiem przeciążeniowym.

6) Ponieważ w komorze spalania podczas pracy wentylatora powstaje nadciśnienie, należy dbać o dokładną szczelność kotła (drzwiczki do komory spalania, drzwiczki popielnika, otwór do czyszczenia mieszacza, kłapy rewizyjne, pokrywa zasobnika paliwa, itp.). Szczelność zasobnika paliwa jest uzyskana przede wszystkim poprzez dokładne zamknięcie jego pokrywy i nieuszkodzoną gumową uszczelkę.

7) Jeżeli kocioł nie pracuje dłużej niż 24 godziny (np. po sezonie grzewczym) powinien bezwzględnie zostać oczyszczony, a zasobnik paliwa oraz mechanizm podający opróżniony z paliwa.

8) Należy dbać o niską twardość wody, tak aby nie przekraczała 7° dH (siedmiu stopni niemieckich). Używanie wody o większej twardości prowadzi do osadzania się kamienia kotłowego, obniżenia sprawności kotła i przepalenia blach płaszczka wodnego.

9) Nie spuszczać wody z kotła i instalacji w okresie letnim.

10) Kocioł powinien być eksploatowany przy różnicy temperatur zasilania i powrotu w zakresie 10 ÷ 15°C (wyregulować obroty pompy obiegowej c.o.) z temperaturą powrotu nie mniej niż 55°C. Podczas pracy kotła poniżej temperatury 55°C, może dojść do rosenia wymiennika stalowego zwłaszcza przy króćcu powrotu i w pobliżu kanału spalin przed czopuchem), co jest powodem zwiększonej korozji i skrócenia żywotności kotła. Aby ograniczyć to zjawisko konieczna jest praca przy wyższych nastawach oraz zastosowanie układów mieszania wyposażonych w cztero- lub trójdrogowe zawory mieszające, patrz rys. 8 ÷ 9.



Przed przeprowadzeniem tych czynności należy się upewnić, czy kocioł jest odłączony od zasilania elektrycznego (wtyczka wyjęta z gniazdka).



- Kocioł mogą obsługiwać tylko osoby dorosłe po zapoznaniu się z niniejszą Instrukcją obsługi. Zabrania się przebywania w pobliżu kotła dzieci bez obecności dorosłych.
- W razie przedostania się do kotłowni łatwopalnych gazów czy oparów lub podczas prac, w czasie których występuje ryzyko powstania pożaru lub wybuchu (klejenie, lakierowanie itp.), kocioł należy wyłączyć.
- Do rozpalenia kotła nie wolno używać cieczy łatwopalnych.
- Płomień można wizualnie kontrolować odchyleniem górnych drzwiczek. Trzeba jednak pamiętać, że podczas tej czynności istnieje podwyższone niebezpieczeństwo przedostania się iskier do kotłowni.
- Po przeprowadzeniu kontroli wizualnej płomienia drzwiczki należy od razu szczelnie zamknąć.
- Podczas eksploatacji kotła nie wolno kotła w jakikolwiek sposób przegrzać.
- Na kocioł oraz w jego pobliżu nie wolno kłaść przedmiotów łatwopalnych.
- Podczas wybierania popiołu z kotła materiały łatwopalne nie mogą się znajdować w odległości mniejszej niż 1,5 m.
- Podczas pracy kotła w temperaturze niższej niż 55°C, może dojść do rosenia wymiennika stalowego i tym samym do korozji w wyniku niskiej temperatury, która skraca żywotność wymiennika.

- Po zakończeniu sezonu grzewczego kocioł oraz przewód dymny należy dokładnie wyczyścić.
- Kotłownia powinna być utrzymywana w stanie czystym i suchym.
- **Jakakolwiek manipulacja z częścią elektryczną lub ingerencja w konstrukcję kotła jest zabroniona. Bezwzględnie zabronione jest zalewanie wodą żaru w komorze spalania.**

Odpady pochodzące ze sprzętu elektrycznego i elektronicznego (WEEE)

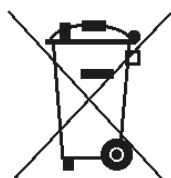

Niniejszy produkt **nie może** być traktowany jako odpad domowy. Zapewniając prawidłową utylizację pomagasz chronić środowisko naturalne. W celu uzyskania bardziej szczegółowych informacji dotyczących recyklingu niniejszego produktu należy skontaktować się z dostawcą usług utylizacji odpadów lub sklepem, w którym nabyto produkt.

9. Warunki gwarancji

9.1 Okresy gwarancji :

- 1.1 ZUG ELEKTROMET zwany dalej również GWARANTEM udziela 36 miesięcy gwarancji na szczelność korpusu kotła liczonych od daty zakupu kotła, nie więcej jednak niż 48 miesięcy od daty jego produkcji.
- 1.2 Pozostałe elementy kotła, za wyjątkiem przypadków wyszczególnionych w pkt. 2.4, objęte są 24 miesięczną gwarancją liczoną od daty zakupu kotła, nie więcej jednak niż 36 miesięcy od daty jego produkcji.
- 1.3 Elementy kotła wymienione podczas naprawy gwarancyjnej dokonanej w pierwszym roku eksploatacji kotła (liczonego od daty zakupu), objęte są 36 miesięczną gwarancją na szczelność w przypadku korpusu kotła i 24 miesięczną gwarancją w przypadku pozostałych elementów kotła. Elementy kotła wymienione podczas naprawy gwarancyjnej w drugim i trzecim roku eksploatacji kotła (liczonych od daty zakupu), objęte są 24 miesięczną gwarancją na szczelność dla korpusu i 12 miesięczną gwarancją w przypadku pozostałych elementów kotła.

9.2 Zakres gwarancji :

- 1.4 Gwarant zapewnia sprawne działanie kotła pod warunkiem, że będzie on zainstalowany, uruchomiony i eksploatowany zgodnie z Instrukcją Instalacji i Obsługi.
- 1.5 ZUG ELEKTROMET ponosi odpowiedzialność z tytułu gwarancji w przypadku wad fizycznych urządzenia powstałych z winy producenta.
- 1.6 W okresie gwarancji użytkownikowi kotła przysługuje prawo do bezpłatnych napraw uszkodzeń powstałych z winy producenta. Awarie całkowicie uniemożliwiające palenie w kotle będą usuwane przez serwis fabryczny producenta w trybie pilnym, maksymalnie w terminie 60 godz. od chwili telefonicznego lub pisemnego zgłoszenia. Uszkodzenia, które nie wymagają natychmiastowej interwencji będą usuwane przez serwis fabryczny producenta w terminie do 14 dni roboczych od chwili zgłoszenia awarii. W wyjątkowych przypadkach, np. konieczności sprowadzenia części zamiennych od poddostawców, termin naprawy może ulec wydłużeniu do 21 dni roboczych od daty zgłoszenia.
- 1.7 Wszelkie zakłócenia pracy lub awarie kotła spowodowane :

- niewłaściwą jakością stosowanego paliwa
- instalacją kotła niezgodną z Instrukcją Obsługi i przepisami prawnymi
- złym doбором urządzenia
- złym doбором i stanem technicznym komina
- niewłaściwym ciągiem kominowym

a także

- skorodowane elementy stalowe korpusu i wymiennika (zwłaszcza na tylnej ścianie kotła), powstałe w wyniku długotrwałego wykraplania się wody i produktów spalania spowodowane stosowaniem mokrego paliwa oraz utrzymywania niskiej temperatury spalin lub czynnika grzewczego na powrocie
- uszkodzenia kotła w wyniku eksploatacji urządzenia na zbyt niskich parametrach.
- uszkodzenia kotła w związku z brakiem odwodnienia komina z opadów i kondensatów
- powłoka lakiernicza i skorodowana blacha wewnątrz zasobnika oraz inne elementy podajnika w tym ślimak podający, uszkodzone wskutek używania zbyt mokrego paliwa
- deflektor żeliwny lub ceramiczny
- elementy awaryjnego rusztu żeliwnego

nie są objęte gwarancją.

1.8 Użytkownik zobowiązany jest do zwrotu kosztów przyjazdu serwisu gwarancyjnego w przypadku jego nieuzasadnionego wezwania, jak np.:

- do naprawy uszkodzenia wynikającego z winy użytkownika
- do kotła w którym dokonano samowolnych przeróbek
- do przeprowadzenia przeglądu kotła
- do rozruchu kotła
- do regulacji parametrów spalania
- z powodu braku napięcia w instalacji zasilającej kocioł
- dla wymiany bezpiecznika w instalacji elektrycznej kotła
- dla wymiany zawleczki sprzęgającej podajnik z przekładnią
- z powodu trudności w uruchomieniu i eksploatacji kotła związanych z nieodpowiednią jakością węgla (kaloryczność, granulacja, tworzenie się żużla) lub w przypadku braku możliwości dokonania naprawy z powodów niezależnych od serwisu, w tym:
 - braku właściwego paliwa
 - niewystarczającego ciągu kominowego
 - niesprawnej instalacji elektrycznej zasilającej kocioł
 - niewłaściwego zainstalowania kotła

1.9 Użytkownik traci prawo do gwarancji na kocioł w następujących przypadkach :

- a) dokonania samowolnych zmian w konstrukcji kotła
- b) nieprzestrzegania zaleceń dotyczących zainstalowania, konserwacji i eksploatacji kotła zawartych w Instrukcji Obsługi
- c) sprawdzania szczelności kotła przy pomocy sprężonego powietrza
- d) zmian w instalacji elektrycznej kotła lub przyłączenie dodatkowych urządzeń sterowniczych bez zgody serwisu fabrycznego
-  e) gdy kocioł nie jest zabezpieczony termicznie czterodrogowym lub trójdrogowym zaworem mieszającym przed korozją z powodu zbyt zimnej wody na powrocie poniżej temperatury punktu rosy,
- f) braku rozliczenia finansowego z ZUG ELEKTROMET w zakresie określonym w pkt. 2.4
- g) napraw kotła w okresie gwarancji przez osoby i zakłady nieupoważnione przez gwaranta
- h) niezgodnej z Instrukcją Obsługi i Eksploatacji kotła przez użytkownika.
- i) uszkodzeń i nieprawidłowej pracy kotła powstałych wskutek :

- niewłaściwego transportu – w tym transportu do kotłowni
- niewłaściwej instalacji kotła
- przekroczenia najwyższej dopuszczalnej temperatury w kotle
- zamarznięcia wody w instalacji bądź w kotle
- dopuszczenia zimnej wody do rozgrzanego kotła
- wygaszania kotła wodą
- uruchomienia kotła bez dostatecznej ilości wody
- korozji elementów stalowych wymiennika powstałej w wyniku :
 - długotrwałej eksploatacji kotła przy temperaturze wody powracającej z instalacji c.o. poniżej 55° C,
 - niesystematycznego i niedokładnego oczyszczania kotła z sadzy, lotnych popiołów, osadów smolistych podczas eksploatacji oraz przed dłuższymi przerwami w eksploatacji np. na zakończenie sezonu grzewczego,
 - zainstalowania kotła w wilgotnej kotłowni, braku wentylacji i niezabezpieczenia kotła przed skraplaniem się wody na ścianach wymiennika po sezonie grzewczym (zaleca się pozostawienie otwartych drzwiczek kotła, umieszczenie w środku materiałów higroskopijnych, itp.)
- braku właściwego ciągu kominowego
- stosowania do zasilania instalacji c.o. wody o twardości powyżej 7° dH (stopni niemieckich) i nagromadzenia się kamienia kotłowego

2.7 Gwarancja nie obejmuje uszkodzeń sterownika, motoreduktora i wentylatora powstałych w wyniku wylądowań atmosferycznych, przepięć sieci energetycznej, zanieczyszczeń i uszkodzeń mechanicznych, chemicznych i termicznych a także przeróbek i napraw dokonywanych przez osoby nieupoważnione.

Pozostałe

- 3.1 Producent kotła nie ponosi odpowiedzialności za niewłaściwie dobraną moc kotła.
- 3.2 Sposób naprawy urządzenia określa GWARANT.
- 3.3 Reklamacje jakościowe kotła należy zgłaszać do serwisu producenta nie później niż 30 dni od momentu stwierdzenia usterki pod numerem tel. **77/471 08 17 w godz. od 7⁰⁰ do 15⁰⁰**, pocztą elektroniczną na adres: serwis@elektromet.com.pl, na stronie www.elektromet.com.pl lub do punktu zakupu produktu.
- 3.4 Jedynymi dokumentami upoważniającymi serwis producenta do dokonania naprawy gwarancyjnej są: **Faktura zakupu kotła** i wypełniona **Karta Gwarancyjna na kocioł** oraz dołączone **karty gwarancyjne i DTR-ki motoreduktora oraz wentylatora nadmuchowego**. Wszystkie te dokumenty **muszą być** przechowywane przez użytkownika w okresie gwarancji na kocioł i okazane serwisowi przed podjęciem naprawy.
- 3.5 W przypadku reklamowania nieprawidłowego spalania w kotle (brak ciągu kominowego, zasmołowanie, wydobywanie się dymu do wnętrza kotłowni), do zgłoszenia należy koniecznie dostarczyć kserokopię ekspertyzy kominiarskiej stwierdzającej, że przewód kominowy spełnia wszystkie wymagania zawarte w DTR dla określonego kotła.
- 3.6 Gwarancją objęte są kotły zakupione oraz zainstalowane wyłącznie na terytorium RP.
- 3.7 W sprawach nieuregulowanych powyższymi warunkami mają zastosowanie przepisy Kodeksu Cywilnego.

