

ZBIORNIK BUFOROWY

Typ

WGJ-B

- WGJ-B 220
- WGJ-B 250
- WGJ-B 300
- WGJ-B 400
- WGJ-B 500
- WGJ-B 800
- WGJ-B 1000
- WGJ-B 1500
- WGJ-B 2000



INSTRUKCJA INSTALACJI I OBSŁUGI KARTA GWARANCYJNA





Przed zainstalowaniem i uruchomieniem zbiornika prosimy o zapoznanie się z niniejszą „Instrukcją Instalacji i Obsługi” oraz Warunkami Gwarancji.

Spis treści

1. Budowa i przeznaczenie.....	3
2. Zabezpieczenia i warunki bezpiecznego użytkowania.....	5
3. Eksploatacja i obsługa.	5
3.1. Instalacja podgrzewacza z grzałką elektryczną.....	5
4. Warunki gwarancji.	7



Producent zastrzega sobie prawo do ewentualnych zmian konstrukcyjnych w ramach modernizacji wyrobu bez konieczności uwzględnienia ich w niniejszej instrukcji.

1. Budowa i przeznaczenie.

Zbiorniki buforowe przeznaczone są do gromadzenia, przechowywania i przekazywania nadmiaru ciepłej wody **grzewczej** lub innych płynów dopuszczonych do kontaktu ze stalą uzyskanych z różnych źródeł ciepła : kotłów c.o., kolektorów słonecznych, pomp ciepła, itp. Zbiorniki buforowe stanowią zabezpieczenie instalacji c.o.- przejmują różnicę pomiędzy mocą cieplną kotła i mocą oddawaną do układu grzewczego. Maksymalne ciśnienie pracy zbiornika wynosi 0,3 MPa.

Zbiorniki buforowe wykonane są z blachy stalowej czarnej. Izolację termiczną buforów o poj. 220 - 400 dm³ tworzy warstwa pianki polistyrenowej, natomiast buforów o poj. 500-2000 dm³ - 10 cm warstwa miękkiej pianki poliuretanowej. Osłonę izolacji termicznej stanowi płaszcz z materiału skay.

Zbiornik może być dostarczony:

- bez izolacji termicznej,
- z izolacją termiczną przytwierdzoną do zbiornika,
- z izolacją termiczną spakowaną osobno dla WGJ-B 500-2000 (schemat montażu poszczególnych elementów izolacji w załączeniu).



UWAGA!!! W przypadku izolacji termicznej przytwierdzonej do zbiornika ciśnieniowego na stałe jej demontaż skutkuje utratą gwarancji na produkt.

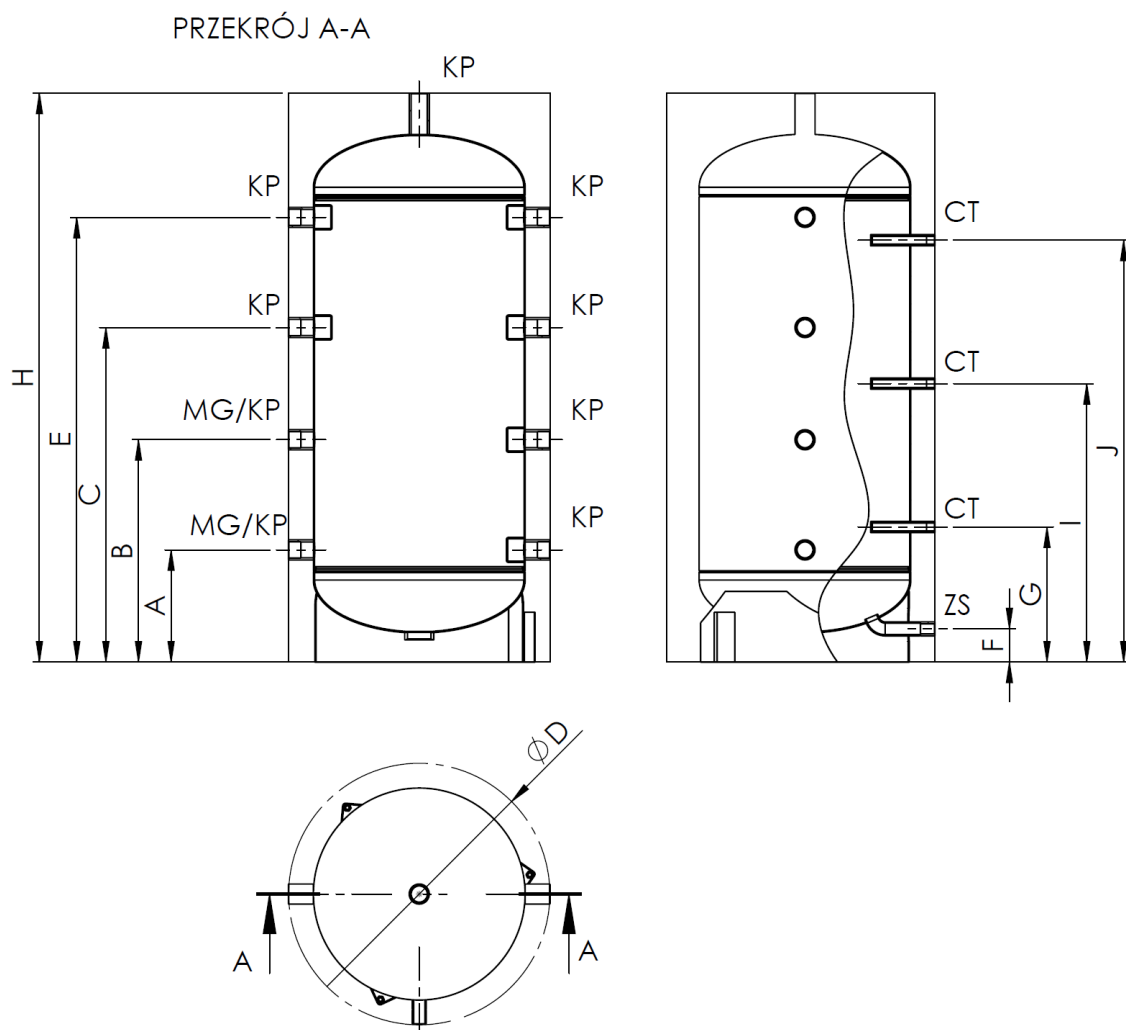

Rys 1. Budowa zbiornika buforowego

Tab. Wymiary i parametry zbiornika

		Jm	WGJ-B 220	WGJ-B 250	WGJ-B 300	WGJ-B 400
Pojemność		dm ³	220	250	300	400
A		mm	270	270	270	330
B		mm	535	605	695	710
C		mm	805	935	1125	1100
D		mm	650	650	650	810
E		mm	1070	1270	1550	1480
F		mm	80	80	80	100
G		mm	325	325	325	385
H		mm	1370	1570	1805	1800
I		mm	670	770	910	905
J		mm	1015	1215	1495	1425
Króciec: grzałki/przylączka	MG/KP		1 ¼"	1 ¼"	1 ¼"	1 ¼"
Mufa czujnika temperatury	CT		½"	½"	½"	½"
Spust	ZS		¾"	¾"	¾"	¾"
Rodzaj zbiornika	stalowy - wewnątrz surowy, zewnątrz pokryty farbą antykorozyjną					
Izolacja termiczna	pianka polistyrenowa					
	mm	70				100
Oslona zewn.	tworzywo typu skay					
Parametry pracy zbiornika	maksymalne ciśnienie i temperatura robocza p _r = 0,3 MPa; t _r = 80°C					
Masa	kg	57	67	87	95	

		Jm	WGJ-B 500	WGJ-B 800	WGJ-B 1000	WGJ-B 1500	WGJ-B 2000
Pojemność		dm ³	500	800	1000	1500	2000
A		mm	390	465	510	535	545
B		mm	830	830	875	980	910
C		mm	1270	1190	1235	1430	1270
D		mm	810	1010	1110	1210	1410
E		mm	1710	1555	1600	1875	1635
F		mm	260	335	380	395	405
G		mm	460	535	580	605	615
H		mm	2010	2000	2090	2410	2160
I		mm	1050	1010	1055	1205	1090
J		mm	1640	1485	1530	1805	1565
Króciec: grzałki/przylączka	MG/KP		1 ¼"	1 ½"	1 ½"	1 ½"	1 ½"
Mufa czujnika temperatury	CT		½"	½"	½"	½"	½"
Spust	ZS		¾"	¾"	¾"	¾"	¾"
Rodzaj zbiornika	stalowy - wewnątrz surowy, zewnątrz pokryty farbą antykorozyjną						
Izolacja termiczna	100 mm miękkiej pianki poliuretanowej						
Oslona zewn.	tworzywo typu skay						
Parametry pracy zbiornika	maksymalne ciśnienie i temperatura robocza p _r = 0,3 MPa; t _r = 80°C						
Masa	kg	120	150	190	285	375	

2. Zabezpieczenia i warunki bezpiecznego użytkowania.

Zbiorniki, zwłaszcza pracujące w układach zamkniętych wolno eksploatować tylko ze sprawnym zaworem bezpieczeństwa o ciśnieniu otwarcia max. 0,3 MPa, najlepiej zainstalowanym na dopływie zimnej wody. Zawór ten chroni urządzenie przed nadmiernym wzrostem ciśnienia w obiegu grzewczym.

Nawet w czasie normalnej pracy z zaworu bezpieczeństwa chwilowo może wydobywać się woda, co świadczy o prawidłowym działaniu zaworu. Nie wolno w takich przypadkach w jakikolwiek sposób zatykać otworu wypływowego.



1. Na dopływie zimnej wody do zbiornika musi być zamontowany zawór bezpieczeństwa. Należy zamontować go tak, aby grot strzałki na korpusie zaworu był zgodny z kierunkiem przepływu wody.
2. Pomiędzy zaworem bezpieczeństwa, a zbiornikiem nie wolno instalować żadnych zaworów odcinających.
3. Eksploatacja zbiornika bez zaworu bezpieczeństwa lub z niesprawnym zaworem bezpieczeństwa jest niedozwolona, gdyż grozi awarią i stanowi zagrożenie dla życia i zdrowia ludzi.
4. Dla zaworu bezpieczeństwa posiadającego m.in. funkcję umożliwiającą obniżenie ciśnienia wody w zbiorniku poprzez jej przepływ do instalacji zasilającej, instalacja doprowadzająca wodę w odległości co najmniej 5 m od zaworu powinna być odporna na temperaturę + 90°C.

3. Eksploatacja i obsługa.

1. Okresowo, przynajmniej raz w miesiącu i przed każdym uruchomieniem po wyłączeniu z eksploatacji, należy sprawdzić prawidłowość działania zaworu bezpieczeństwa.
2. Naprawy instalacji wodnej należy powierzać wyłącznie fachowcom z odpowiednimi uprawnieniami.

3.1. Instalacja podgrzewacza z grzałką elektryczną.

W okresie gwarancji na zbiornik mogą być stosowane tylko grzałki elektryczne z izolowanymi elementami grzejnymi. Jest to jeden z **warunków gwarancji** na podgrzewacz. Grzałki produkcji ZUG ELEKTROMET spełniają ten warunek.

Montażu należy dokonać zgodnie z instrukcją instalacji i obsługi grzałki elektrycznej.

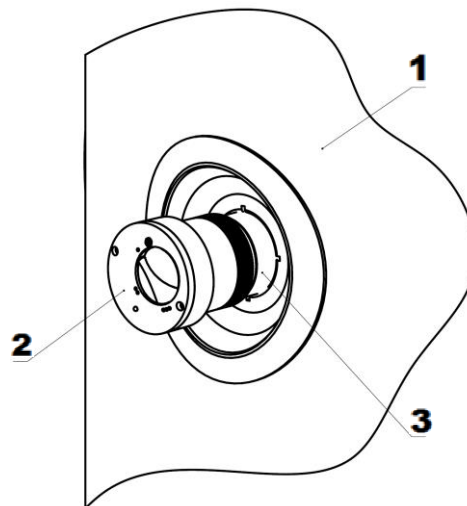

- 1 – obudowa zbiornika
2 – grzałka elektryczna typ EJK
3 – króciec MG 1 1/2"

Rys. 2 Montaż grzałki elektrycznej



W okresie gwarancji na zbiornik stosować należy tylko grzałki z izolowanym elementem grzejnym np. typu EJK produkcji ZUG ELEKTROMET.

Spośród grzałek produkowanych przez ZUG ELEKTROMET do podgrzewaczy jest montowana grzałka na prąd jednofazowy 230 V o mocy 1,5; 2,0 lub 3,0 kW albo grzałka na prąd trójfazowy 400 V o mocy 3,0; 4,5; 6,0 lub 9,0kW.

Podgrzewacz z grzałką na prąd jednofazowy należy podłączyć do sieci elektrycznej poprzez gniazdo wtykowe z bolcem uziemiającym 230V/16A. Podłączenie podgrzewacza do sieci elektrycznej sygnalizowane jest świeceniem lampki w kolorze zielonym, a załączenie grzałki świeceniem lampki w kolorze czerwonym. Schematy elektryczne podgrzewaczy przedstawiono na Rys. 3 i 4.

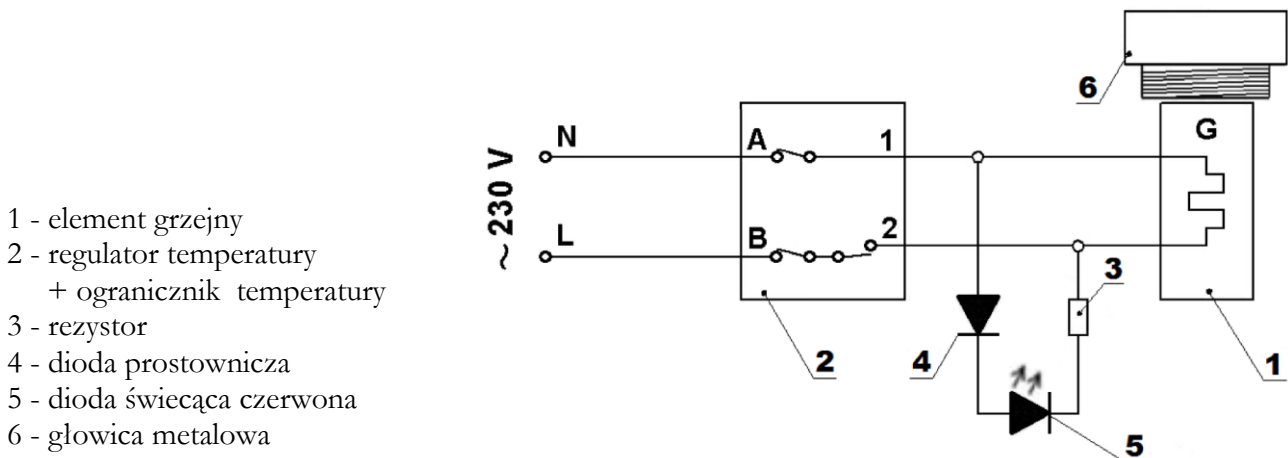

Rys. 3 Schemat elektryczny podgrzewacza z grzałką elektryczną 1- fazową



Podłączenia do instalacji podgrzewacza z grzałką elektryczną 3-fazową zgodnie ze schematem elektrycznym (Rys.4) powinien dokonać fachowiec z odpowiednimi uprawnieniami.

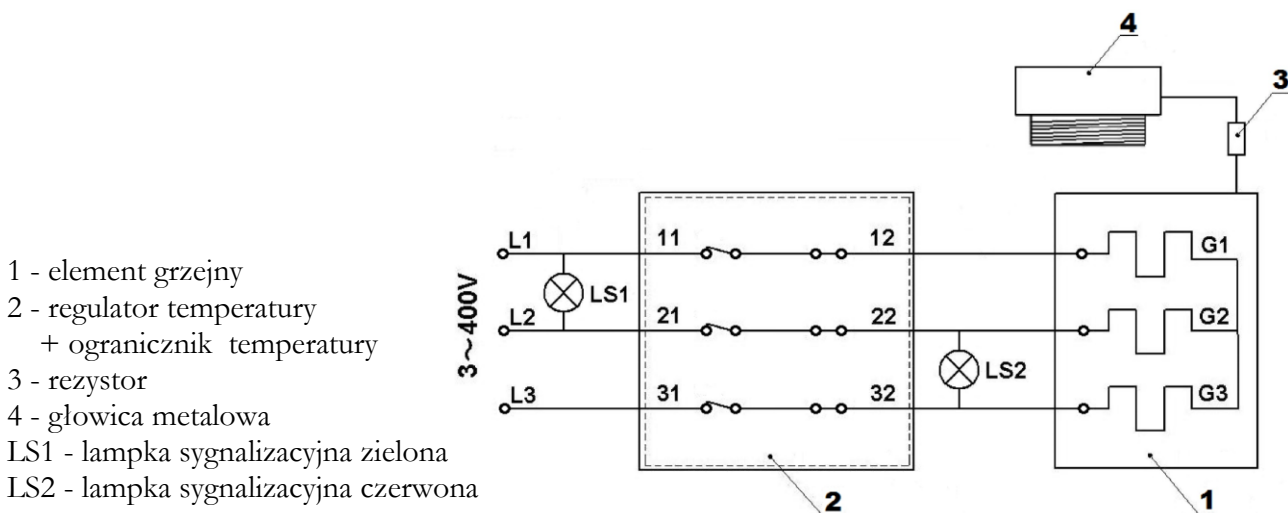

Rys. 4 Schemat elektryczny podgrzewacza z grzałką elektryczną 3- fazową



Nie wkładać wtyczki przewodu przyłączeniowego do gniazdka elektrycznego bez upewnienia się, że zbiornik jest napełniony wodą.

4. Warunki gwarancji.

1. Gwarancja na zbiornik o pojemności do 1000 litrów włącznie, wynosi 60 miesięcy. Gwarancja na zbiorniki powyżej 1000 litrów wynosi 36 miesięcy.
2. Okres gwarancji liczy się od daty sprzedaży wyrobu użytkownikowi, wpisanej w karcie gwarancyjnej i potwierdzonej przez dokument zakupu (rachunek) wystawiony przez sprzedawcę.
3. Gwarant zapewnia sprawne działanie zasobnika pod warunkiem, że będzie on zainstalowany i użytkowany zgodnie z niniejszą instrukcją obsługi tzn., przede wszystkim pod warunkiem nie przekraczania dopuszczalnego ciśnienia oraz stosowania uzdatnionej wody kotłowej.
4. W okresie gwarancji użytkownikowi przysługuje prawo do bezpłatnych napraw uszkodzeń zasobnika powstałych z winy producenta. Uszkodzenia te będą usuwane w terminie do 14 dni od daty zgłoszenia.
5. Gwarancją nie są objęte wady powstałe przez niewłaściwe użytkowanie, wykonanie napraw i przeróbek przez osoby nieuprawnione oraz montaż i obsługę urządzenia niezgodnie z niniejszą instrukcją.
6. Użytkownik traci prawo do napraw gwarancyjnych w przypadku demontażu izolacji termicznej przytwierdzonej na stałe do zbiornika ciśnieniowego.
7. Każde zgłoszenie serwisowe poprzedzone jest dokonaniem wstępnej ekspertyzy mającej na celu ustalenie czy opisywana przez klienta usterka występuje, a także czy nie nastąpiła z winy użytkownika poprzez niewłaściwe użytkowanie urządzenia.
8. W przypadku wezwania serwisu do zdarzenia nie podlegającego gwarancji CZYLI PO UPŁYWIE OKRESU GWARANCYJNEGO koszty jego przyjazdu ORAZ ZLECONEJ NAPRAWY pokrywa klient.
9. W razie wystąpienia nieprawidłowości w funkcjonowaniu zasobnika należy powiadomić serwis producenta, tel. 77/471 08 17 lub punkt zakupu. **NIE NALEŻY DEMONTOWAĆ URZĄDZENIA.**
10. Sposób naprawy urządzenia określa producent.
11. Gwarancją objęte są zbiorniki zakupione oraz zainstalowane wyłącznie na terytorium RP.
12. W sprawach nie uregulowanych powyższymi warunkami mają zastosowanie przepisy Kodeksu Cywilnego
13. Zaleca się przechowywanie Karty Gwarancyjnej przez cały okres eksploatacji zbiornika.

Odpady pochodzące ze sprzętu elektrycznego i elektronicznego (WEEE)

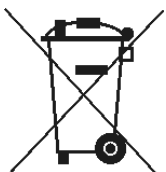

Niniejszy produkt **nie może** być traktowany jako odpad domowy. Zapewniając prawidłową utylizację pomagasz chronić środowisko naturalne. W celu uzyskania bardziej szczegółowych informacji dotyczących recyklingu niniejszego produktu należy skontaktować się z dostawcą usług utylizacji odpadów lub sklepem, w którym nabyto produkt.

Zakład Urządzeń Grzewczych
„ELEKTROMET”
Gołuszowice 53
48-100 Głubczyce
tel. +48 / 077 / 485 65 40



DEKLARACJA ZGODNOŚCI
(DECLARATION OF CONFORMITY)

Pan **Wojciech Jurkiewicz**
(Mr)
(Imię, Nazwisko / Surname, Name)

reprezentujący firmę **ZUG “ELEKTROMET” Gołuszowice 53 48-100 Głubczyce**
(legal representative of)
(Nazwa i adres producenta / Manufacturer's Name and Address)

DEKLARUJE / DECLARES

z pełną odpowiedzialnością, że wyrób:
(with all responsibility, that the product):

Zbiorniki buforowe typu
WGJ-B 220 , WGJ-B 250 , WGJ-B 300 , WGJ-B 400 , WGJ-B 500
WGJ-B 800 , WGJ-B 1000 , WGJ-B 1500 , WGJ-B 2000

.....
(nazwa, typ lub model / name, type or model)

został zaprojektowany, wyprodukowany i wprowadzony na rynek zgodnie z następującymi dyrektywami:
(has been designed, manufactured and placed on the market in conformity with directives):

-Dyrektywa Urządzeń Ciśnieniowych (PED): 2014/68/UE
-Pressure Equipment Directive (PED): 2014/68/EU

-Dyrektywa Prostyh Zbiorników Ciśnieniowych 2014/29/UE
- The Simple Pressure Vessels Directive 2014/29/EU

Gołuszowice, 03. kwietnia. 2018r.

.....
(miejsce i data wystawienia)
(place and date)

WŁAŚCICIEL
ZUG **ELEKTROMET**
Wojciech Jurkiewicz
.....
(imię i nazwisko oraz podpis)
(Name, Surname and Signature)