

ELEKTROMET®

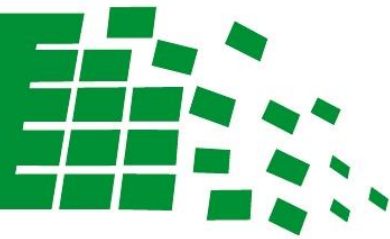

inteligentna technologia

PODGRZEWACZE WODY UŻYTKOWEJ

WGJ-g/Z KOMBI • WGJ-g KOMBI • WGJ-g MAX KOMBI



80



100



140



INSTRUKCJA INSTALACJI I OBSŁUGI KARTA GWARANCYJNA

ELEKTROMET®

Z.U.G. „ELEKTROMET” W. JURKIEWICZ • 48-100 GŁĘBCZYCE, GOŁUSZOWICE 53
TEL. +48 77 4710810, FAX +48 77 4853724 • WWW.ELEKTROMET.COM.PL





Przed zainstalowaniem i uruchomieniem prosimy o zapoznanie się z poniższą Instrukcją Instalacji i Obsługi oraz Warunkami Gwarancji

Spis treści

1. BUDOWA I PRZEZNACZENIE.....	3
2. INSTALACJA	6
3. EKSPLOATACJA I OBSŁUGA	9
4. WARUNKI GWARANCJI	10



Podgrzewacze WGJ-g przystosowane są do pracy wyłącznie w pozycji poziomej.



Producent zastrzega sobie prawo do ewentualnych zmian konstrukcyjnych w ramach modernizacji wyrobu bez konieczności uwzględnienia ich w niniejszej instrukcji.

1. BUDOWA I PRZEZNACZENIE

Podgrzewacze wody użytkowej typu WGJ-g w obudowie z blachy i z grzałką elektryczną przeznaczone są do podgrzewania i przechowywania ciepłej wody użytkowej na potrzeby mieszkań, domów jednorodzinnych, warsztatów, itp.

Produkowane są w następujących wariantach konstrukcyjnych w obudowie z blachy z grzałką elektryczną o mocy 1500 W 230V/50Hz:

- A. bez wężownicy: zasobnik WGJ-g/Z KOMBI**
- B. z wężownicą: podgrzewacz-wymiennik WGJ-g KOMBI**
- C. z podwójną wężownicą: podgrzewacz-wymiennik WGJ-g MAX KOMBI**
- D. z wężownicą lub z podwójną wężownicą i z przyłączami do wężownicy w**
- E. trzonie kuchennym (do podkowy)**

Urządzenia te, mają zbiorniki ciśnieniowe na wodę użytkową wykonane z blachy stalowej pokrytej wewnątrz warstwą specjalnej, wysokotemperaturowej emalii ceramicznej, która tworząc szklaną powłokę chroni je przed korozją. Dodatkowym zabezpieczeniem antykorozyjnym zbiorników jest anoda magnezowa, której działanie opiera się na różnicy potencjałów elektrochemicznych materiału zbiornika i anody.

Przyłącze wody użytkowej zimnej wewnątrz zbiornika zakończone jest kierownicą strumienia wody, która ogranicza mieszanie dopływającej zimnej w.u. z wodą gorącą. Izolacja termiczna wykonana jest z bezfreonowej pianki poliuretanowej na stałe połączonej ze ściankami zbiornika.

Budowę i podstawowe wymiary zasobników i podgrzewaczy przedstawiono na Rys.1÷ 4, a dane techniczne w Tab.1

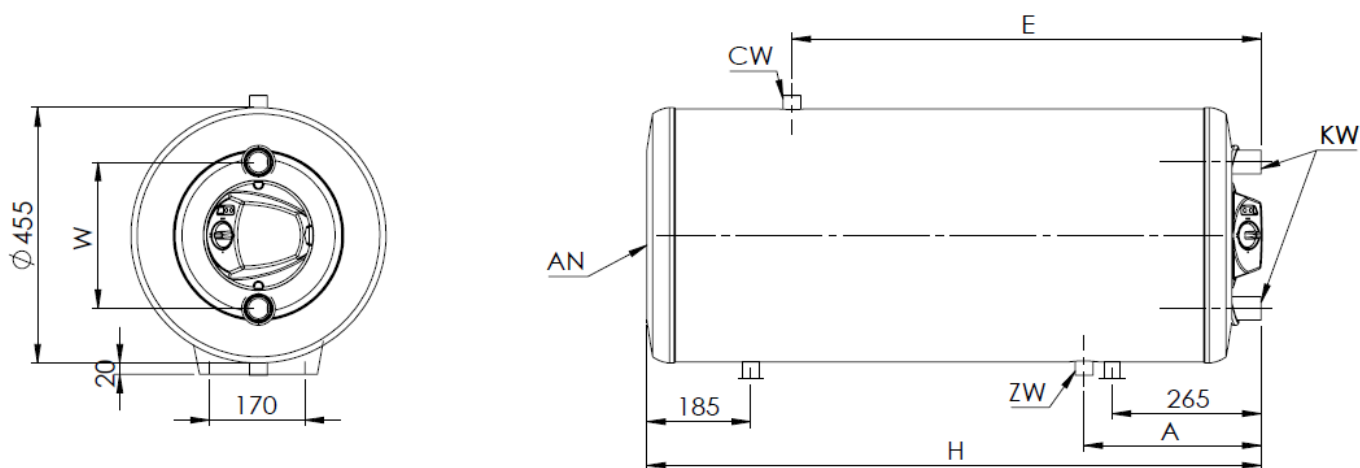

Rys.1 Budowa i wymiary podgrzewaczy (oznaczenia poniżej, wymiary w Tab.1.).

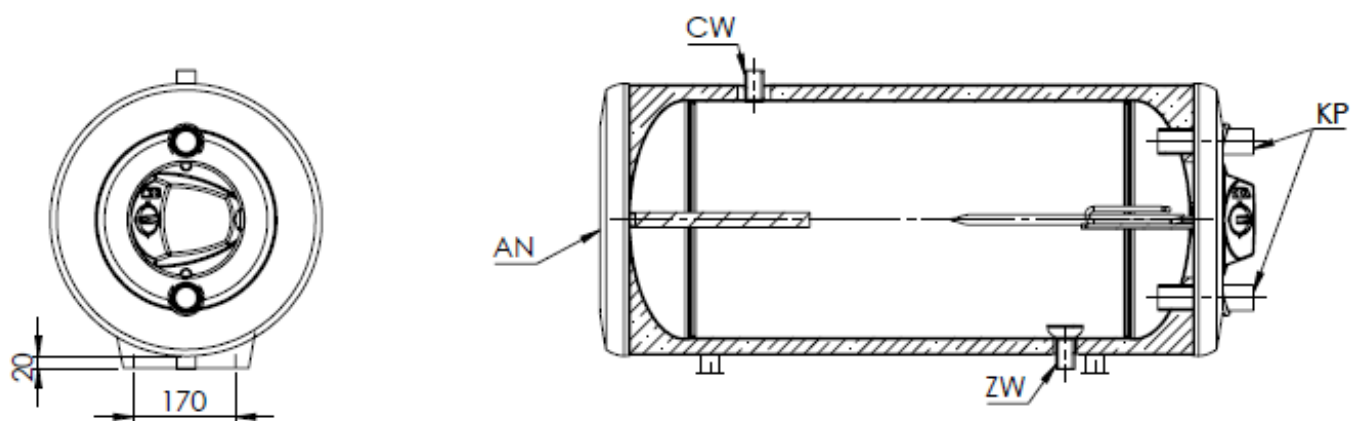

Rys.2 Budowa podgrzewaczy WGJ-g/Z (oznaczenia poniżej, wymiary w Tab.1.).

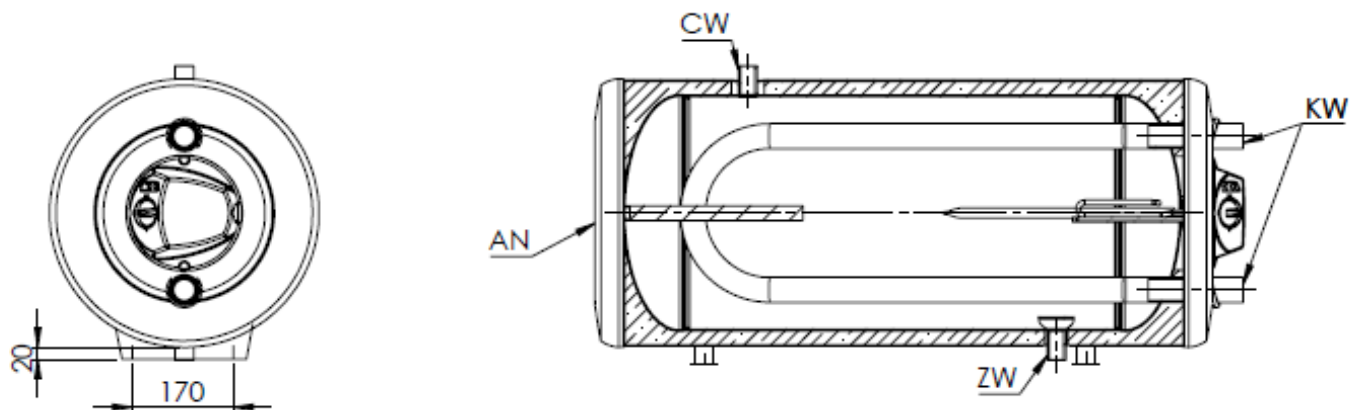

Rys.3. Budowa podgrzewaczy z pojedynczą węzownicą (oznaczenia poniżej, wymiary w Tab.1.)

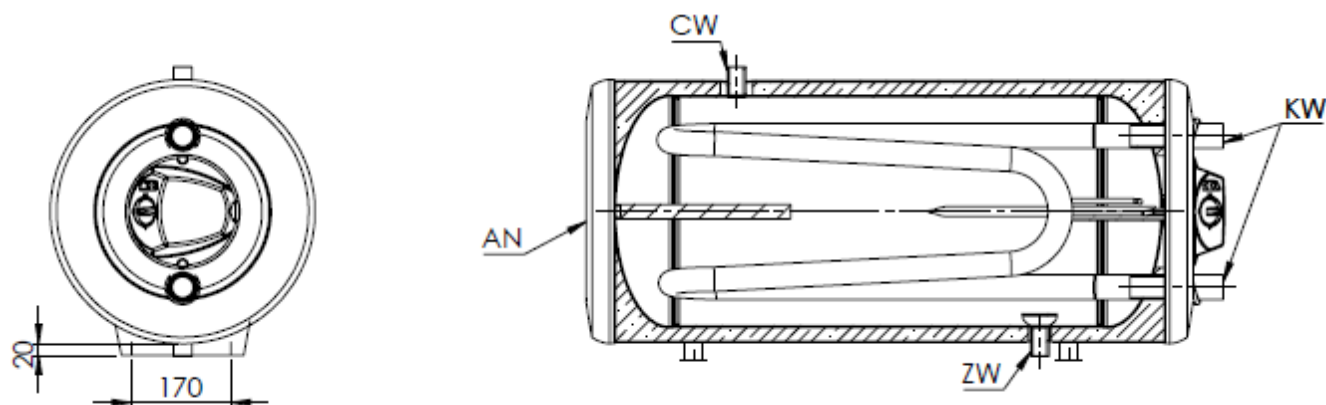

Rys.4. Budowa podgrzewaczy z podwójną węzownicą (oznaczenia poniżej, wymiary w Tab.1.).

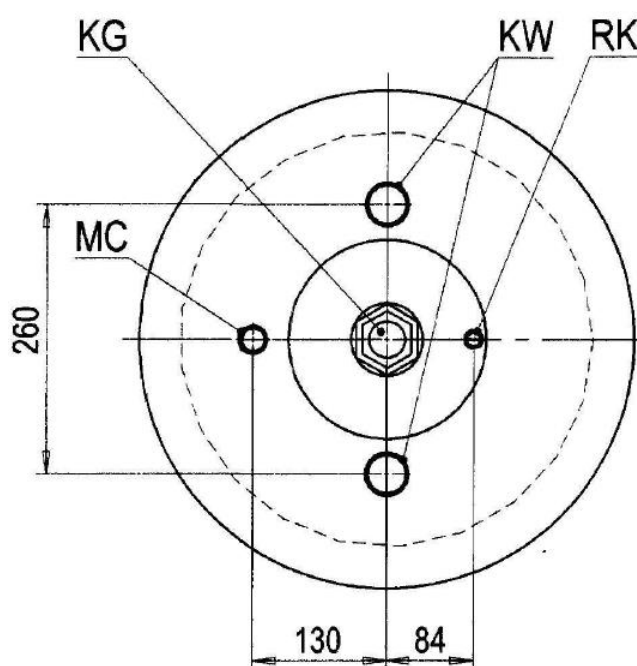

Rys. 5 Przyłącza w dennicy zbiornika WGJ-g

ZW	- zimna woda użytkowa dopływ (maskownica niebieska)	3/4"
CW	- ciepła woda użytkowa odpływ (maskownica czerwona)	3/4"
KW	- króciec węzownicy	1 1/4"
KP	- króciec podkowy	1 1/4"
AN	- mufa anody magnezowej	1 1/4"
MC	- mufa cyrkulacji	1/2"
RK	- rurka termometryczna zamknięta	Ø12 mm wewnątrz
KG	- króciec grzałki	1 1/4"

Tab.1 Dane techniczne zasobników i podgrzewaczy

Typ		J.m.	WGJ-g KOMBI		
			80	100	140
Zasobnik	Pojemność magazynowa zbiornika	dm ³	-	-	130
Podgrzewacz z pojedynczą wężownicą	Pojemność magazynowa zbiornika	dm ³	81	103	127
	pow. wymiennika	m ²	0,25	0,28	0,34
	wydajność c.w.u. 70/10/45°C	dm ³ /h	120	147	180
	moc grzewcza 70/10/45°C	kW	5	6	7,4
Podgrzewacz z podwójną wężownicą	Pojemność magazynowa zbiornika	dm ³	-	101	125
	pow. wymiennika	m ²	-	0,46	0,54
	wydajność c.w.u. 70/10/45°C	dm ³ /h	-	235	280
	moc grzewcza 70/10/45°C	kW	-	9,7	11,5
Parametry pracy zbiornika		max. ciśnienie i temperatura robocza pr = 0,6 MPa tr = 80°C			
Parametry czynnika grzewczego		max. ciśnienie i temperatura robocza pr = 0,6 MPa tr = 100°C			
Moc znamionowa grzałki elektr.		W	1500		
Napięcie znamionowe		V/Hz	230/50		
Zakres regulacji temperatury		°C	35 - 70		
Czas nagrzewania wody dla Δt=55°C		min	200	260	360
Dzienne zużycie energii elektr.*		kWh	7,05	7,73	7,51
Profil obciążeń *			M	M	L
Poziom mocy akustycznej *		dB	15	15	15
Efektywność energetyczna *		%	36	36	37
H		mm	875	1155	1215
E		mm	625	805	1005
A		mm	285	285	285
W		mm	260	260	260
Anoda magnezowa [ø x dl.]		mm	ø25x225	ø25x300	ø30x270
Masa ogrzewacza		kg	ok. 35	43 - 49	45 - 55

*zgodnie z obowiązującym od 26 września 2015r. Rozporządzeniem Komisji UE nr 812/2013

2. INSTALACJA

Montaż podgrzewacza

Podgrzewacz ze względu na swoją budowę może być instalowany wyłącznie w **pozycji poziomej** do sieci wodociągowej o ciśnieniu nie przekraczającym 0,6 MPa (6 bar). Jeżeli jednak ciśnienie w sieci wodociągowej przekracza 0,4 MPa, to przed podgrzewaczem zaleca się zamontować zawór redukcyjny lub zbiornik przeponowy w celu ograniczenia kłopotliwego wpływu wody z zaworu bezpieczeństwa.

Króćce wody użytkowej i wężownicy muszą być usytuowane w płaszczyźnie pionowej. Ze względu na to, że króciec dopływu zimnej wody użytkowej wewnątrz zbiornika

zakończony jest kierownicą strumienia wody, należy podgrzewacz montować tak, aby króciec zimnej wody użytkowej znajdował się zawsze na dole przy dennicy przedniej z przyłączami do węzownicy, Rys. 1 ÷ 4.

Podgrzewacze wolno eksploatować tylko ze sprawnym zaworem bezpieczeństwa zainstalowanym na dopływie zimnej wody użytkowej. Zawór ten chroni urządzenie przed nadmiernym ciśnieniem w sieci wodociągowej lub nadmiernym wzrostem ciśnienia w wyniku nagrzania wody znajdującej się w zbiorniku.



- 1. Zawór bezpieczeństwa musi być zamontowany bezpośrednio na króćcu doprowadzającym zimną wodę. Należy zamontować go tak, aby grot strzałki na korpusie zaworu był zgodny z kierunkiem przepływu wody.**
- 2. Pomiędzy zaworem bezpieczeństwa a podgrzewaczem nie wolno instalować żadnych zaworów odcinających.**
- 3. Eksploatacja podgrzewacza bez zaworu bezpieczeństwa lub z niesprawnym zaworem bezpieczeństwa jest niedozwolona, gdyż grozi awarią podgrzewacza i stanowi zagrożenie dla życia i zdrowia ludzi oraz powoduje utratę prawa do gwarancji.**
- 4. Dla zaworu bezpieczeństwa posiadającego m.in. funkcję umożliwiającą obniżenie ciśnienia wody w podgrzewaczu poprzez jej przepływ do instalacji zasilającej, instalacja doprowadzająca wodę w odległości co najmniej 5 m od zaworu powinna być odporna na temperaturę +90°C.**

Węzownica podgrzewacza może być zasilana z kotła wodnego niskotemperaturowego pracującego w układzie zamkniętym tj. z naczyniem przeponowym, lub w układzie otwartym z naczyniem wzbiorczym. Maksymalne ciśnienie robocze dla węzownicy, podobnie jak dla zbiornika, wynosi 0,6 MPa (6 bar) i przy pracy w układzie zamkniętym w obwodzie wody grzewczej powinien być zainstalowany zawór bezpieczeństwa chroniący węzownicę przed nadmiernym wzrostem ciśnienia. Czujnik temperatury sterujący pracą kotła zasilającego obwód grzewczy podgrzewacza należy umieścić w rurce termometrycznej RK znajdującej się dennicy przedniej. W celu uniknięcia strat ciepłych, przewody doprowadzające wodę z c.o. powinny być jak najkrótsze i dobrze izolowane cieplnie.

Podgrzewacz można ustawić mocując go na dowolnym, wystarczająco wytrzymałym podwyższeniu (umożliwiającym wykonanie przyłączy i zapewniającym wygodę obsługi), lub przytwierdzić do specjalnych wsporników mocowanych do ściany, np. produkcji ZUG ELEKTROMET jak na Rys. 6. Ściana, do której zamierzamy przytwierdzić wsporniki, powinna być odpowiednio zwartej struktury, uniemożliwiającej wyciągnięcie kółek rozporowych pod ciężarem podgrzewacza wypełnionego wodą. Również z tego powodu średnica otworów w ścianie pod kołki rozporowe powinna być ściśle dobrana do wielkości zastosowanych kółek. Każdy ze wsporników powinien być przytwierdzony do ściany za pomocą przynajmniej 3-ch śrub.

Ze względu na konieczność okresowej wymiany anody magnezowej, która znajduje się w tylnej dennicy podgrzewacza, konieczne jest zachowanie odpowiedniego odstępu od ściany lub innej stałej przeszkody uniemożliwiającej taką wymianę w przyszłości, Rys.6. Zachowanie minimalnego odstępu zaleca się również od strony korka zaślepiającego mufę grzałki.

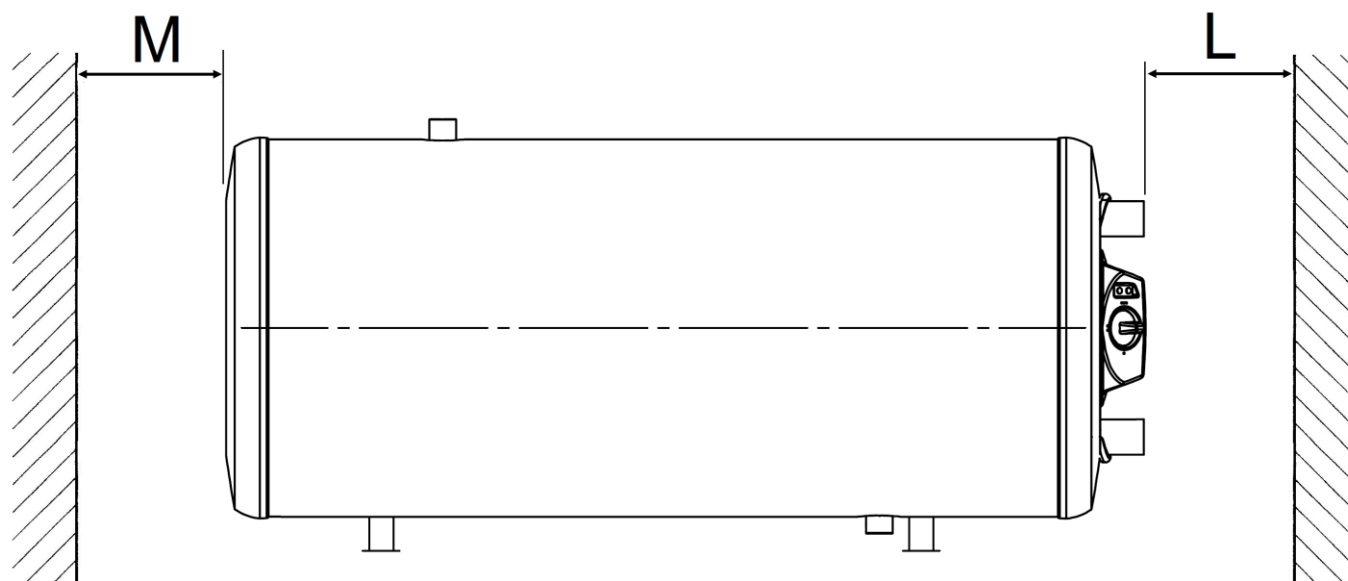

Typ podgrzewacza		j.m.	80	100	140
L min.	EJK uni 1500 EJK uni 2000	mm	500	500	500
M min.		mm	250	350	300

Rys.6. Instalacja podgrzewacza z zachowaniem niezbędnych odstępów.

Przyłączenie do sieci elektrycznej

Podgrzewacz w obudowie z blachy z grzałką elektryczną należy podłączyć do sieci elektrycznej poprzez gniazdo wtykowe z bolcem uziemiającym 230V/ 16 A. Podłączenie ogrzewacza do sieci elektrycznej sygnalizowane jest świeceniem lampki w kolorze zielonym, a załączenie grzałki świeceniem lampki w kolorze czerwonym. Schemat elektryczny podgrzewaczy przedstawiono na Rys. 8.

- 1 - element grzejny
- 2- regulator temperatury
- 3 - ogranicznik temp.
- Ls - lampka sygnalizacyjna

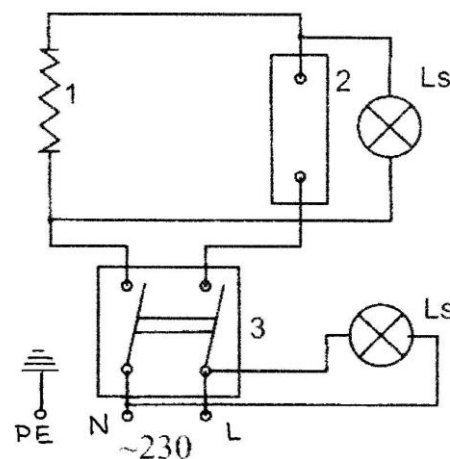

Rys.8 Schemat połączeń elektrycznych



Nie wkładać wtyczki do gniazdka elektrycznego bez upewnienia się że zbiornik jest napełniony wodą.

Po przyłączeniu ogrzewacza do sieci elektrycznej, należy pokrętelem termoregulatora nastawić żadaną temperaturę wody. Podczas pracy grzałki ogrzewacza świeci się czerwona lampka sygnalizacyjna. Po nagrzaniu wody do żądanej temperatury lampka ta gaśnie.

3. EKSPLOATACJA I OBSŁUGA

1. Przynajmniej co 14 dni sprawdzić prawidłowość działania zaworów bezpieczeństwa (zgodnie z zaleceniem producenta zaworów).
2. Chwilowy niewielki wypływ wody z zaworu bezpieczeństwa podczas nagrzewania się wody w podgrzewaczu jest zjawiskiem normalnym i oznacza prawidłowe działanie zaworu bezpieczeństwa. Aby temu zapobiec zaleca się zamontowanie odpowiedniego przeponowego ciśnieniowego naczynia wyrównawczego, które przejmie zwiększającą się objętość wody bez upuszczania jej przez zawór bezpieczeństwa. Naczynie takie przydatne jest zwłaszcza przy ciśnieniu wody w sieci przekraczającym 0,4 MPa (4 bar) kiedy częste wycieki wody z zaworu stają się uciążliwe. Przy ciśnieniu wody w sieci wodociągowej przekraczającym 0,6 MPa (6 bar) konieczne jest zastosowanie zaworu redukcyjnego.



Stały wyciek wody z otworu wypływowego zaworu bezpieczeństwa świadczy o niesprawności zaworu lub za wysokim ciśnieniu w instalacji wodociągowej. Nie wolno w jakikolwiek sposób zatykać otworu wypływowego.

3. Okresowo, w zależności od twardości wody, odkręcając grzałkę elektryczną należy usunąć nagromadzony osad i luźny kamień kotłowy.
4. **Co 18 miesięcy należy wymienić anodę magnezową na nową.**
Anoda magnezowa zamocowana jest w korku 1¼” znajdującego się w tylnej dennicy zbiornika (strona przeciwna do dennicy z korkiem 1½”).
Przed odkręceniem korka z anodą magnezową należy:
 - sprawdzić ciśnienie wody grzewczej, nie powinno ono być wyższe niż 0,2 MPa, w razie konieczności należy je zmniejszyć do tej wartości,
 - zamknąć zawór odcinający na doprowadzeniu zimnej wody użytkowej i wody grzewczej oraz otworzyć jeden z zaworów czerpalnych ciepłej wody użytkowej,
 - spuścić ok. 2/3 pojemności wody ze zbiornika
 - wykręcić korek z anodą magnezową i w jego miejsce wkręcić korek z nową anodą magnezową i uszczelką,

- sprawdzić szczelność połączenia na uszczelce pod ciśnieniem po ponownym napełnieniu wody do zbiornika.

Ponieważ czyszczenie zbiornika oraz wymiana anody magnezowej łączy się z koniecznością rozszczelnienia zbiornika, prace z tym związane należy powierzyć wykwalifikowanemu fachowcowi – instalatorowi.

Odpowiednią anodę magnezową można nabyć w punkcie sprzedaży lub u producenta podgrzewaczy.



Anoda magnezowa pełni ważną funkcję ochrony antykorozyjnej zbiornika emaliowanego i jej regularna kontrola, wymiana na nową i prawidłowy montaż, jest warunkiem utrzymania gwarancji na zbiornik. Wymienione zużyte anody oraz poświadczenia ich wymiany (zakupu anod) należy zachować do wglądu dla serwisu producenta na wypadek awarii zbiornika.



Regularna kontrola i wymiana anody magnezowej jest warunkiem utrzymania gwarancji na zbiornik. Wymienione zużyte anody oraz poświadczenie ich wymiany wraz z dowodem zakupu anody, należy zachować do wglądu dla serwisu producenta na wypadek awarii zbiornika.

4. WARUNKI GWARANCJI

1. Gwarancji udziela się na okres 72 miesięcy na zbiornik emaliowany.

Na pozostałe części podgrzewacza – 24 miesiące.

- Okres gwarancji liczy się od daty sprzedaży wyrobu użytkownikowi wpisanej w karcie gwarancyjnej i potwierdzonej przez dokument zakupu (rachunek) wystawiony przez sprzedawcę.
- Gwarant zapewnia sprawne działanie podgrzewacza pod warunkiem, że będzie on zainstalowany i użytkowany zgodnie z niniejszą instrukcją obsługi.
- W okresie gwarancji użytkownikowi przysługuje prawo do bezpłatnych napraw uszkodzeń podgrzewacza powstałych z winy producenta. Uszkodzenia te będą usuwane w terminie do 14 dni od daty zgłoszenia.
- Użytkownik **traci prawo** do napraw gwarancyjnych w przypadku:
 - stosowania grzałki elektrycznej z nieizolowanymi elementami grzejnymi.
 - niewłaściwego użytkowania urządzenia,
 - wykonywania napraw i przeróbek urządzenia przez osoby nieuprawnione
 - niewłaściwego montażu oraz obsługi urządzenia niezgodnie z niniejszą instrukcją,
 - eksploatacji podgrzewacza bez lub z niesprawnym zaworem bezpieczeństwa
 - **braku anody magnezowej lub tytanowej**

- braku udokumentowania co 18-miesięcznej wymiany anody magnezowej (brak dowodu zakupu: paragon, faktura itp.).
- 6. Gwarant może odmówić wykonania naprawy, gdy:
 - nie jest zapewniony dostęp montażowy do urządzenia,
 - do wymiany podgrzewacza konieczny jest demontaż innych urządzeń, ścian działowych, itp.
 - zbiornik przyłączony jest do instalacji wodociągowej na stałe za pomocą nierozłącznych połączeń.
- 7. Każde zgłoszenie serwisowe poprzedzone jest dokonaniem wstępnej ekspertyzy mającej na celu ustalenie czy opisywana przez klienta usterka występuje, a także czy nie nastąpiła z winy użytkownika poprzez niewłaściwe użytkowanie urządzenia.
- 8. W przypadku wezwania serwisu do zdarzenia nie podlegającego gwarancji CZYLI PO UPŁYWIE OKRESU GWARANCYJNEGO koszty jego przyjazdu ORAZ ZLECONEJ NAPRAWY pokrywa klient.
- 9. W razie wystąpienia nieprawidłowości w funkcjonowaniu podgrzewacza należy powiadomić serwis producenta **tel. 77/ 471 08 17 od 7⁰⁰ do 15⁰⁰**, lub pocztą elektroniczną na adres: **serwis@elektromet.com.pl** albo punkt zakupu.
NIE NALEŻY DEMONTOWAĆ URZĄDZENIA.
- 10. Sposób naprawy urządzenia określa producent.
- 11. Podstawę realizacji napraw z tytułu udzielonej gwarancji stanowi poprawnie wypełniona, kompletna i nie zawierająca żadnych poprawek Karta Gwarancyjna.
- 12. Gwarancją objęte są podgrzewacze zakupione oraz zainstalowane wyłącznie na terytorium RP.
- 13. W sprawach nie uregulowanych powyższymi warunkami mają zastosowanie przepisy Kodeksu Cywilnego.
- 14. Zaleca się przechowywanie karty gwarancyjnej przez cały okres eksploatacji podgrzewacza.

Odpady pochodzące ze sprzętu elektrycznego i elektronicznego (WEEE)

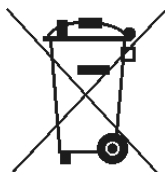

Niniejszy produkt **nie może** być traktowany jako odpad domowy. Zapewniając prawidłową utylizację pomagasz chronić środowisko naturalne. W celu uzyskania bardziej szczegółowych informacji dotyczących recyklingu niniejszego produktu należy skontaktować się z dostawcą usług utylizacji odpadów lub sklepem, w którym nabyto produkt.

Zakład Urządzeń Grzewczych
 „ELEKTROMET”
 Gołuszowice 53
 48-100 Głubczyce
 tel. +48 / 077 / 485 65 40



DEKLARACJA ZGODNOŚCI

(DECLARATION OF CONFORMITY)

Pan **Wojciech Jurkiewicz**
 (Mr)

(Imię, Nazwisko / Surname, Name)

reprezentujący firmę **ZUG “ELEKTROMET” Gołuszowice 53 48-100 Głubczyce**
 (legal representative of)

(Nazwa i adres producenta / Manufacturer's Name and Address)

DEKLARUJE / DECLARES

z pełną odpowiedzialnością, że wyrób:
 (with all responsibility, that the product):

**Podgrzewacz wody użytkowej typu
 WGJ-g/z KOMBI 140
 WGJ-g KOMBI 80,100,120,140,250
 WGJ-g MAX KOMBI 80,100,120,140,160,200,250
 WGJ-g KOMBI Dwupłaszczowy 80,100,120,140,200,250**

.....
 (nazwa, typ lub model / name, type or model)

został zaprojektowany, wyprodukowany i wprowadzony na rynek zgodnie z następującymi dyrektywami:
 (has been designed, manufactured and placed on the market in conformity with directives):

- Dyrektywa Urządzeń Ciśnieniowych (PED): 2014/68/UE
 -Pressure Equipment Directive (PED): 2014/68/EU
 - Dyrektywa niskonapięciowa 2014/35/UE;
 the safety principles of the “Low voltage” Directive 2014/35/EU
 - Dyrektywa kompatybilności elektromagnetycznej “EMC” 2014/30/UE
 the protection requirements of „EMC” Directive 2014/30/EU
 - Dyrektywa Prostyh Zbiorników Ciśnieniowych 2014/29/UE
 - The Simple Pressure Vessels Directive 2014/29/EU
- i niżej wymienionymi odpowiednimi normami:
 and that the following relevant Standards:
- PN - EN 60335 - 1
 - PN - EN 60335-2-21
 - PN - EN 61000-3-2
 - PN - EN 61000-3-3
 - PN - EN 55014-1

Gołuszowice, 20. czerwiec. 2017r.

.....
 (miejsce i data wystawienia)
 (place and date)

WŁAŚCICIEL
 ZUG ELEKTROMET
 Wojciech Jurkiewicz

.....
 (imię i nazwisko oraz podpis)
 (Name, Surname and Signature)