

ELEKTROMET[®]

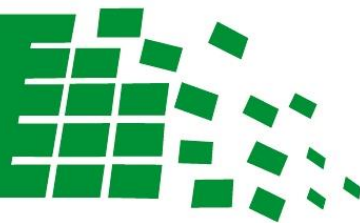

inteligentna technologia

**DWUPŁASZCZOWE PODGRZEWACZE
WODY UŻYTKOWEJ**

WGJ-g dwupłaszczowy KOMBI

80



100



120



140

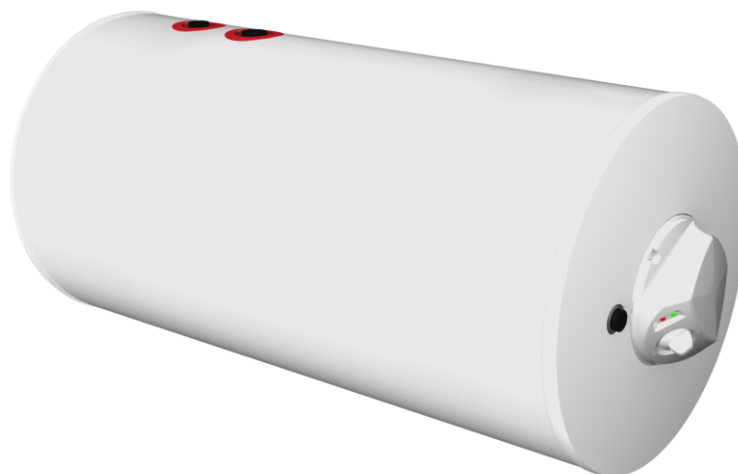

**INSTRUKCJA INSTALACJI I OBSŁUGI
KARTA GWARANCYJNA**

ELEKTROMET[®]

Z.U.G. „ELEKTROMET” W. JURKIEWICZ • 48-100 GŁUBCZYCE, GOŁUSZOWICE 53
TEL. +48 77 4710810, FAX +48 77 4853724 • WWW.ELEKTROMET.COM.PL





Gwarancją prawidłowej i długoletniej pracy podgrzewacza elektrycznego jest przestrzeganie zaleceń zawartych w niniejszej instrukcji.

Przed zainstalowaniem i uruchomieniem podgrzewacza prosimy o dokładne zapoznanie się z poniższą Instrukcją Instalacji i Obsługi oraz Warunkami Gwarancji.

Niniejsza instrukcja zawiera wymagania i zalecenia dotyczące właściwej instalacji, użytkowania i eksploatacji podgrzewacza.

Elektryczny podgrzewacz pojemnościowy musi zostać zainstalowany zgodnie z obowiązującymi przepisami, normami oraz zaleceniami producenta. Niezastosowanie się do tych zaleceń może skutkować utratą gwarancji.

Przewód zasilający powinien być podłączony do sprawnej sieci elektrycznej, wykonanej zgodnie z obowiązującymi przepisami. Podgrzewacz elektryczny należy podłączyć przewodem z wtyczką do gniazda wyposażonego w bolec zerujący z przewodem ochronnym, a także w punkt fazowy oraz neutralny zgodny z ilustracją poniżej.

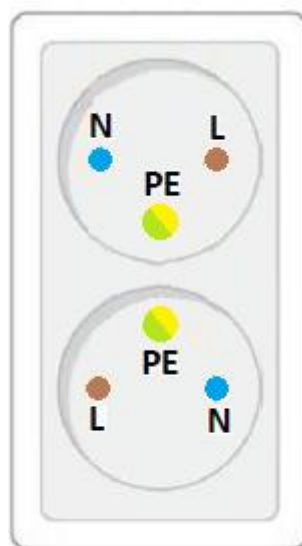

L : Przewód fazowy
N : Przewód neutralny
PE : Przewód ochronny

Przewód zasilający należy poprowadzić tak aby znajdował się z dala od elementów, które ulegają nagrzewaniu w trakcie eksploatacji podgrzewacza.



Powodem pozbawienia prawa do naprawy gwarancyjnej, jest podłączenie podgrzewacza do instalacji elektrycznej poprzez instalacje tymczasowe (tzw. prowizorki) jest to bezpośrednim zagrożeniem bezpieczeństwa oraz może prowadzić do uszkodzenia urządzenia, a nawet instalacji elektrycznej.

W przypadku braku gniazda zasilającego wyposażonego w bolec ochronny lub podłączenie niezgodne z niniejszym rysunkiem oraz braku sprawnego przewodu ochronnego skutkuje utratą gwarancji na produkt.



Przed zainstalowaniem prosimy o zapoznanie się z poniższą Instrukcją Instalacji i Obsługi oraz Warunkami Gwarancji

Spis treści

1. BUDOWA i PRZEZNACZENIE	4
2. DANE TECHNICZNE.....	6
3. INSTALACJA.....	6
3.1. PRZYŁĄCZENIE DO INSTALACJI ELEKTRYCZNEJ.....	8
4. EKSPLOATACJA I OBSŁUGA.....	9
5. WARUNKI GWARANCJI.....	12



Producent zastrzega sobie prawo do ewentualnych zmian konstrukcyjnych w ramach modernizacji wyrobu bez konieczności uwzględnienia ich w niniejszej instrukcji.



Wszelkie naprawy ogrzewacza tak po stronie elektrycznej jak i instalacji wodnej, należy powierzyć wyłącznie fachowcom z odpowiednimi uprawnieniami.

1. BUDOWA i PRZEZNACZENIE

Dwupłaszczowe podgrzewacze-wymienniki wody typu WGJ-g dwupłaszczowy KOMBI w obudowie z blachy z grzałką elektryczną przeznaczone są do podgrzewania i przechowywania ciepłej wody użytkowej na potrzeby mieszkań, domów jednorodzinnych, warsztatów itp. Wymienniki mogą współpracować np. z niskotemperaturowym kotłem wodnym pracującym w układzie zamkniętym tj. z naczyniem przeponowym, lub w układzie otwartym z naczyniem wzbiorczym. Wyposażone są w termoregulator umożliwiający płynną regulację temperatury wody oraz w ogranicznik temperatury chroniący ogrzewacz przed nadmiernym przegrzaniem. Poza tym ogrzewacze wyposażone są w grzałkę elektryczną o mocy 1500 W ~230V/50Hz, a także w przewód przyłączeniowy z wtyczką.

Urządzenia te zwane w dalszej części instrukcji PODGRZEWACZAMI, mają zbiorniki ciśnieniowe na wodę użytkową wykonane z blachy stalowej pokrytej wewnątrz warstwą specjalnej, wysokotemperaturowej emalii ceramicznej, która tworząc szklistą powłokę chroni je przed korozją. Dodatkowym zabezpieczeniem antykorozyjnym zbiorników jest anoda magnezowa, której działanie opiera się na różnicy potencjałów elektrochemicznych materiału zbiornika i anody.

Zbiornik na wodę użytkową po zewnętrznej stronie opasany jest dodatkowym płaszczem stalowym tworzącym wymiennik o dużej powierzchni grzewczej. Pozwala to na szybkie podgrzanie wody użytkowej przez wodę kotłową przepływającą w przestrzeni między płaszczami.

Wymiennik dwupłaszczowy jest jednym z najwydajniejszych wymienników lecz w podstawowej wersji tj. bez zastosowania przegród rozdzielających strugę wpadającej wody tzw. turbulatorów czynnik grzewczy przepływa po linii najmniejszego oporu, a zatem od wlotu do wylotu dwupłaszczka. Pozostawia to część powierzchni wymiennika niemal w strefie martwej, w której odbywa się tylko śladowa wymiana ciepła, gdyż nie dopływa tam odpowiednia ilość ciepłej wody z kotła. Wprowadzone przegrody poziome (turbulatory) w wymienniku najpierw rozdzielają wpadającą strugę wody na dwie równe połówki, a następnie wymuszają poziomy przepływy czynnika grzewczego aż do wyjścia z wymiennika. Dzięki wymuszonemu przepływowi woda kotłowa omywa całą powierzchnię zewnętrznego płaszcza wodnego, a co za tym idzie zwiększa jego wydajność (patrz. rys. 2).

Izolacja termiczna podgrzewaczy wykonana jest z bezfreonowej pianki poliuretanowej przytwierdzonej na stałe do ścianek zbiornika, Rys.1.



UWAGA!!! W przypadku izolacji termicznej przytwierdzonej do zbiornika ciśnieniowego na stałe jej demontaż skutkuje utratą gwarancji na produkt.

Podgrzewacze są urządzeniami, które mogą być eksploatowane **tylko w pozycji poziomej**, z przyłączami wody użytkowej i kotłowej skierowanymi pionowo do góry i do dołu (patrz Rys. 1).



Podgrzewacze WGJ-g dwupłaszczowe KOMBI przystosowane są do pracy wyłącznie w pozycji poziomej – patrz Rys. 1.

Podstawowe wymiary i dane techniczne podgrzewaczy przedstawiono na Rys.1 oraz w Tab.1.

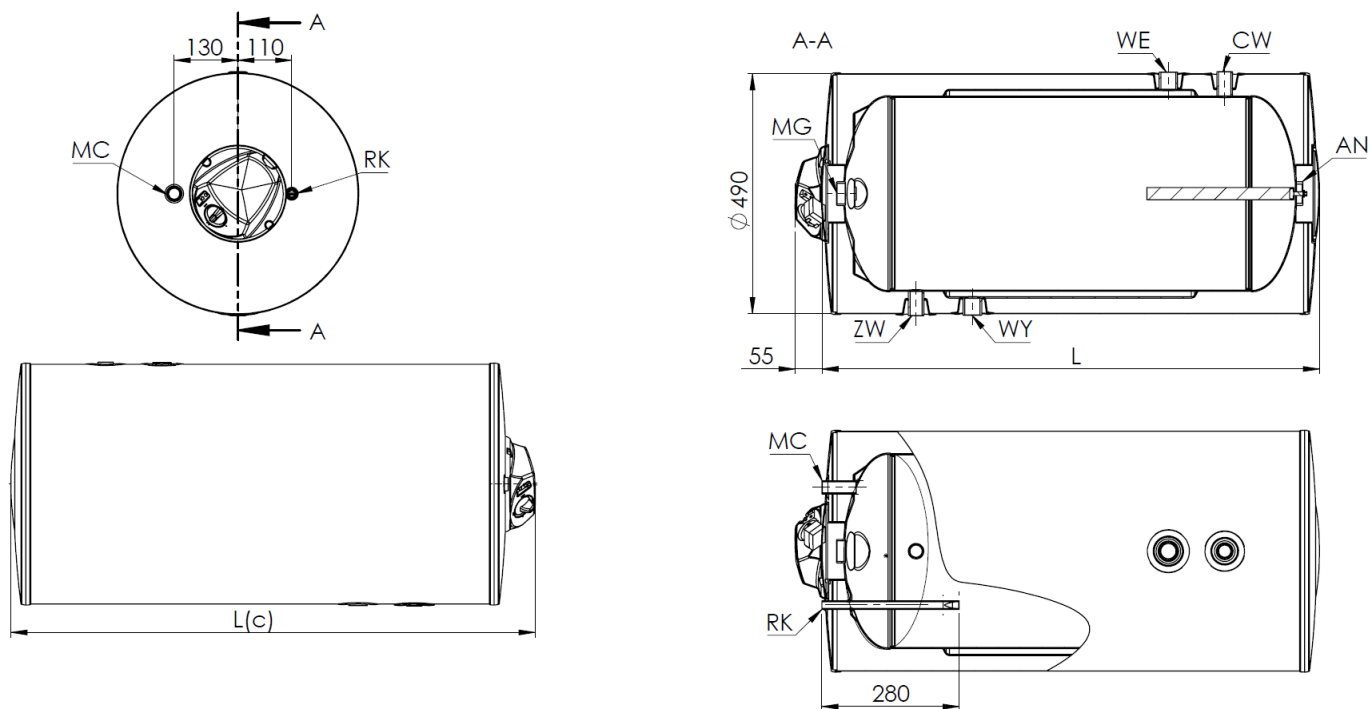

ZW	Zimna woda użytkowa – dopływ	Gwew 3/4"
CW	Ciepła woda użytkowa – odpływ	Gwew 3/4"
WE	Dopływ gorącej wody grzewczej	Gwew 1"
WY	Wypływ wody grzewczej	Gwew 1"
MC	Mufa cyrkulacji	Gwew 1/2"
RK	Rurka termometryczna zamknięta	Ø17 wewnątrz
AN	Anoda magnezowa	Gwew 1 1/4"
MG	Mufa grzałki elektrycznej	Gwew 1 1/4"

Rys. 1. Budowa i wymiary gabarytowe podgrzewaczy WGJ-g dwupłaszczowy KOMBI w obudowie z blachy.

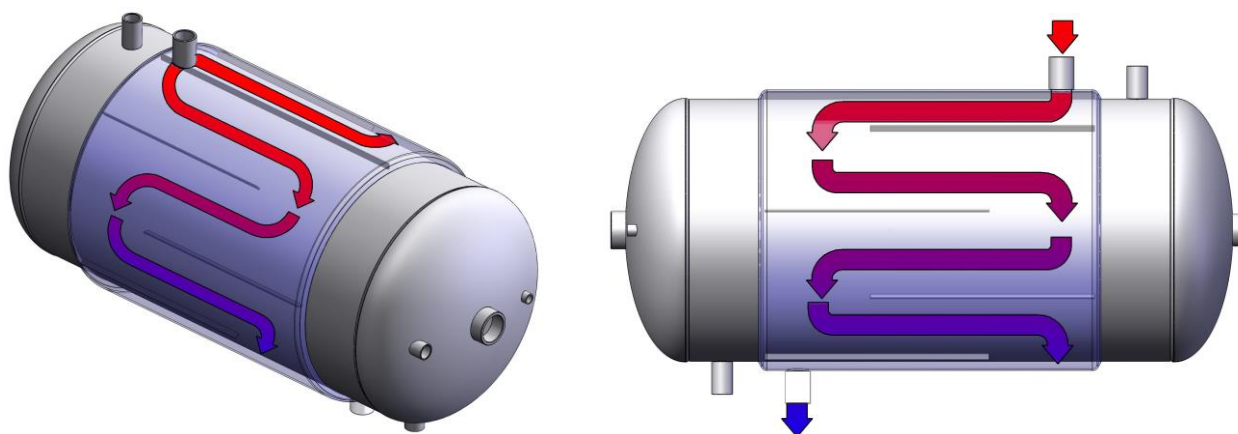

Rys. 2. Schemat przepływu wody kotłowej przez wymiennik dwupłaszczowy z przegrodami.



W celu zapewnienia wzrostu wydajności wymiennika tj. zwiększenia przepływu wody grzewczej przez zewnątrz płaszcz zbiornika, zaleca się montaż na doprowadzeniu wody grzewczej, pompy obiegowej sterowanej przez układ automatyki kotła C.O.

2. DANE TECHNICZNE.

Tab. 1. Dane techniczne dwupłaszczowych podgrzewaczy wody.

		WGJ-g dwupłaszczowy KOMBI			
		80	100	120	140
Pojemność rzeczywista podgrzewacza	dm ³	82	104	118	132
Powierzchnia wymiennika	m ²	0,6	0,7	0,82	0,95
Wydajność ciepłej wody użytkowej 80/10/45°C 70/10/45°C 60/10/45 °C	dm ³ /h	462 357 275	566 473 330	671 550 396	770 638 451
Moc grzewcza 80/10/45°C 70/10/45°C 60/10/45 °C	kW	17,6 15,4 11	22 18,7 13,2	26,4 22 15,4	30,8 25,3 17,6
Przepływ wody grzewczej	m ³ /h	1,35	1,5	1,65	1,8
Strata ciśnienia	mbar	32	30	30	28
Napięcie znamionowe	V/Hz	~230/50			
Moc znamionowa	W	1500			
Prąd znamionowy	A	6,5			
Zakres regulacji temp.	°C	25-75			
Czas nagrzewania dla $\Delta t=50^{\circ}\text{C}$ grzałką elektryczną 1,5 kW	h	ok. 3	ok. 4	ok. 4,5	ok. 5
Dzienne zużycie energii elektrycznej*	kWh/d	6,634	6,742	6,805	12,854
Roczne zużycie energii elektrycznej	kWh/annum	1416	1434	1445	2761
Deklarowany profil obciążeń*		M	M	M	L
Poziom mocy akustycznej*	dB	15	15	15	15
Efektywność energetyczna podgrzewania wody*	%	36	36	36	37
Parametry pracy zbiornika wody użytkowej		max. ciśnienie robocze i temperatura robocza pr=0,6 MPa, tr=80 °C			
Parametry czynnika grzewczego		max. ciśnienie robocze i temperatura robocza pr=0,2 MPa, tr=100 °C			
WYMIARY					
L	mm	835	1015	1115	1215
L(c)	mm	890	1070	1170	1270
Anoda magnezowa		702-25-225	702-25-300	702-25-350	702-30-270
Ciężar podgrzewacza bez wody	kg	33	40	45	51

*zgodnie z obowiązującym Rozporządzeniem Komisji UE nr 812/2013

3. INSTALACJA



Instalację oraz wszelkie naprawy ogrzewacza tak po stronie elektrycznej jak i instalacji wodnej, należy powierzyć wyłącznie fachowcom z odpowiednimi uprawnieniami.

Podgrzewacz ze względu na swoją budowę może być instalowany wyłącznie w pozycji poziomej i przyłączony do sieci wodociągowej o ciśnieniu nie przekraczającym 0,6 MPa (6 bar) i sieci grzewczej o ciśnieniu nie przekraczającym 0,2 MPa (2 bary). Oba obwody tj. wody użytkowej i wody grzewczej muszą być zabezpieczone zaworami bezpieczeństwa o ciśnieniu otwarcia odpowiednio 0,67 MPa i 0,25 MPa (zawory bezpieczeństwa **nie** są w wyposażeniu fabrycznym ogrzewaczy).

Jeżeli jednak ciśnienie w sieci wodociągowej często przekracza 0,4 MPa, to przed wymiennikiem zaleca się zamontować zawór redukcyjny lub zbiornik przeponowy w celu ograniczenia kłopotliwego wypływu wody z zaworu bezpieczeństwa.

Gdy ciśnienie w sieci wodociągowej przekracza 0,6 MPa zamontowanie zaworu redukcyjnego jest koniecznością dla uniknięcia ciągłego wypływu wody przez zawór bezpieczeństwa.

Podgrzewacz można ustawić mocując go na dowolnym, wystarczająco wytrzymałym podwyższeniu (umożliwiającym wykonanie przyłączy i zapewniającym wygodę obsługi), lub przytwierdzić do specjalnych wsporników mocowanych do ściany, np. produkcji ZUG ELEKTROMET jak na Rys.3 (wsporniki **nie** są w wyposażeniu fabrycznym ogrzewaczy). Ściana, do której zamierzamy przytwierdzić wsporniki, powinna być odpowiednio zwartej struktury, uniemożliwiającej wyciągnięcie kołków rozporowych pod ciężarem podgrzewacza wypełnionego wodą. Również z tego powodu średnica otworów w ścianie pod kołki rozporowe powinna być ściśle dobrana do wielkości zastosowanych kołków. Każdy ze wsporników powinien być przytwierdzony do ściany za pomocą przynajmniej 3-ch śrub.

Fabrycznie podgrzewacze z grzałką elektryczną montowane są w taki sposób, że patrząc wzdłuż podgrzewacza od strony grzałki, panel sterujący grzałki zwrócony jest w lewo-skos. Gdyby ze względu na usytuowanie podgrzewacza na ścianie obsługa panelu okazała się niewygodna, w każdej chwili można go obrócić wykręcając 4 wkręty mocujące panel do pokrywy. Po obróceniu panelu do pozycji, przy której dostęp do pokrętła termoregulatora i widoczność lampek kontrolnych jest zadowalająca, panel należy powtórnie przykręcić zważając aby nie uszkodzić lub rozłączyć przewodów elektrycznych.

Ze względu na konieczność okresowej wymiany anody magnezowej, która znajduje się w dennicy podgrzewacza (strona przeciwna do dennicy z panelem sterującym), konieczne jest zachowanie odpowiedniego minimalnego odstępów od ściany lub innej stałej przeszkody uniemożliwiającej taką wymianę w przyszłości. Zachowanie minimalnego odstępów zaleca się również od strony obudowy sterownika grzałki elektrycznej. Umożliwi to w przyszłości ewentualny demontaż/wymianę grzałki elektrycznej do podgrzewacza jak to pokazano na Rys.3.

Wielkość minimalnych odstępów M_{\min} dla anody i L_{\min} dla grzałki podano w Tab. 2.

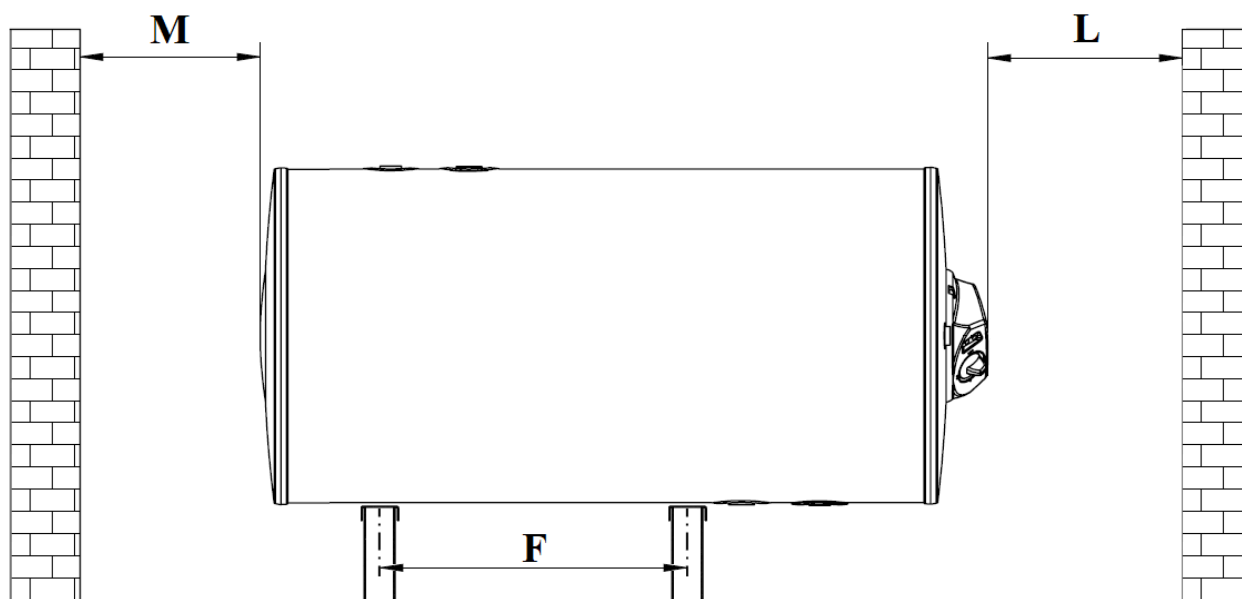

Rys.3 Instalacja podgrzewacza dwupłaszczowego.

Tab.2. Zalecane minimalne odległości wymiennika od ściany ze względu na montaż anody magnezowej i grzałki elektrycznej.

Typ podgrzewacza	j.m.	80	100	120	140
F	mm	440	570	670	770
L min.	mm	500			
M min.	mm	260	340	390	310

3.1. PRZYŁĄCZENIE DO INSTALACJI ELEKTRYCZNEJ.



Konserwację oraz wszelkie naprawy elektrycznego ogrzewacza wody należy przeprowadzać po odłączeniu urządzenia od zasilania prądem elektrycznym.



Ogrzewacz musi być uziemiony lub zerowany (należy upewnić się, czy instalacja elektryczna posiada właściwe zerowanie).

Podgrzewacz w obudowie z blachy z grzałką elektryczną należy podłączyć do sieci elektrycznej poprzez gniazdo wtykowe z bolcem uziemiającym 230V/16A. Podłączenie ogrzewacza do sieci elektrycznej sygnalizowane jest świeceniem lampki w kolorze zielonym, a załączenie grzałki świeceniem lampki w kolorze czerwonym. Schemat elektryczny podgrzewaczy przedstawiono na rys. 4.

- 1 – element grzejny
- 2 – regulator temperatury
- 3 – ogranicznik temp.
- Ls – lampka sygnalizacyjna

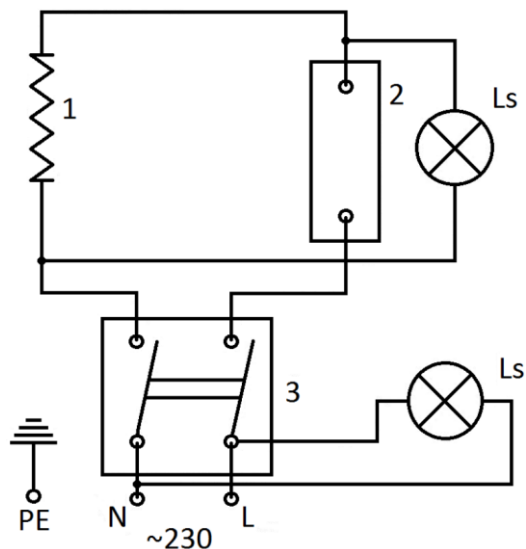

Rys. 4. Schemat połączeń elektrycznych.



Nie wkładać wtyczki do gniazdka elektrycznego bez upewnienia się, że zbiornik jest napełniony wodą.

Po przyłączeniu ogrzewacza do sieci elektrycznej, należy pokrętłem termoregulatora nastawić żadaną temperaturę wody. Podczas pracy grzałki ogrzewacza świeci się czerwona lampka sygnalizacyjna. Po nagrzaniu wody do żadanej temperatury lampka ta gaśnie.

Przed nadmiernym wzrostem temperatury wody ogrzewacz chroniony jest kapilarnym ogranicznikiem temperatury, który przerywa dopływ energii elektrycznej do elementu

grzejnego gdy temperatura wody osiągnie 87°C. Po odcięciu dopływu prądu przez ogranicznik temperatury powtórne załączenie ogrzewacza możliwe jest dopiero po obniżeniu się temperatury wody poniżej 85°C. Należy wówczas wcisnąć przycisk na ograniczniku temperatury. Wymaga to zdjęcia pokrywy panelu sterującego po uprzednim wyjęciu wtyczki przewodu zasilającego z gniazdka sieciowego. Powtarzające się wyłączanie dopływu prądu przez ogranicznik temperatury świadczy o uszkodzeniu termoregulatora lub ogranicznika temperatury i wymaga ich wymiany przez fachowy serwis.

Dla ochrony przed porażeniem wszystkie elementy metalowe ogrzewacza połączone są z przewodem ochronnym.

4. EKSPLOATACJA I OBSŁUGA

1. Przynajmniej co 14 dni sprawdzić prawidłowość działania zaworów bezpieczeństwa (zgodnie z zaleceniem producenta zaworów).
2. Chwilowy niewielki wypływ wody z zaworu bezpieczeństwa podczas nagrzewania się wody w podgrzewaczu jest zjawiskiem normalnym i oznacza prawidłowe działanie zaworu bezpieczeństwa. Aby temu zapobiec zaleca się zamontowanie odpowiedniego przeponowego ciśnieniowego naczynia wyrównawczego, które przejmie zwiększającą się objętość wody bez upuszczania jej przez zawór bezpieczeństwa. Naczynie takie przydatne jest zwłaszcza przy ciśnieniu wody w sieci przekraczającym 0,4 MPa (4 bar) kiedy częste wycieki wody z zaworu stają się uciążliwe. Przy ciśnieniu wody w sieci wodociągowej przekraczającym 0,6 MPa (6 bar) konieczne jest zastosowanie zaworu redukcyjnego.



1. Zawory bezpieczeństwa powinny być zamontowane bezpośrednio na przyłączy zimnej wody użytkowej do podgrzewacza oraz na przyłączy wody grzewczej po stronie powrotu lub w możliwie bliskiej odległości od tych przyłączy. Zawory należy zamontować tak, aby grot strzałki na korpusie zaworu był zgodny z kierunkiem przepływu wody.
2. Pomiędzy zaworami bezpieczeństwa, a podgrzewaczem nie wolno instalować żadnych zaworów odcinających.
3. Eksploatacja podgrzewacza bez zaworów bezpieczeństwa lub z niesprawnymi zaworami bezpieczeństwa jest niedozwolona, gdyż grozi awarią podgrzewacza i stanowi zagrożenie dla życia i zdrowia ludzi.
4. Dla zaworu bezpieczeństwa posiadającego m.in. funkcję umożliwiającą obniżenie ciśnienia wody użytkowej w podgrzewaczu poprzez jej przepływ do instalacji zasilającej, instalacja doprowadzająca wodę w odległości co najmniej 5 m od zaworu powinna być odporna na temperaturę +90°C.



Stały wyciek wody z otworu wypływowego zaworu bezpieczeństwa świadczy o niesprawności zaworu lub za wysokim ciśnieniu w instalacji wodociągowej. Nie wolno w jakikolwiek sposób zatykać otworu wypływowego.

3. Okresowo, w zależności od twardości wody, wykręcając grzałkę elektryczną należy usunąć nagromadzony osad i luźny kamień kotłowy.

4. Nie rzadziej niż co 18 miesięcy należy wymienić anodę magnezową na nową.



Należy pamiętać aby przed przystąpieniem do wymiany anody magnezowej wyjąć wtyczkę z gniazda sieciowego.

Anoda magnezowa zamocowana jest w korku 1¼” znajdującym się w tylnej dennicy zbiornika (strona przeciwna do dennicy z panelem sterującym).

Przed odkręceniem korka z anodą magnezową należy:

- sprawdzić ciśnienie wody grzewczej, nie powinno ono być wyższe niż 0,2 MPa, w razie konieczności należy je zmniejszyć do tej wartości,
- zamknąć zawór odcinający na doprowadzeniu zimnej wody użytkowej i wody grzewczej oraz otworzyć jeden z zaworów czerpalnych ciepłej wody użytkowej,
- spuścić ok. 2/3 pojemności wody ze zbiornika,
- zdjąć pokrywę obudowy,
- wykręcić korek ze zużytą anodą magnezową i w jego miejsce wkręcić korek z nową anodą magnezową i uszczelką,
- sprawdzić szczelność połączenia na uszczelce pod ciśnieniem po ponownym napełnieniu wody do zbiornika,
- założyć pokrywę obudowy.



Anoda magnezowa pełni ważną funkcję ochrony antykorozyjnej zbiornika emaliowanego i jej regularna kontrola, terminowa wymiana na nową i prawidłowy montaż, jest warunkiem utrzymania gwarancji na zbiornik.

Wymienione zużyte anody oraz poświadczenie ich wymiany wraz z dowodem zakupu anod, należy zachować do wglądu dla serwisu producenta na wypadek awarii zbiornika.

Ponieważ czyszczenie zbiornika oraz wymiana anody magnezowej łączy się z koniecznością rozszczelnienia zbiornika, prace z tym związane należy powierzyć wykwalifikowanemu fachowcowi – instalatorowi.

Odpowiednią anodę magnezową można nabyć w punkcie sprzedaży lub u producenta wymienników.

5. W wodzie o małej zawartości tlenu mogą rozmnożyć się bakterie żywiące się wodorem uwalnianym z anody magnezowej. W wyniku tego zjawiska powstaje w podgrzanej wodzie przykry zapach, który można wyeliminować poprzez okresowe podgrzewanie wody w zbiorniku do temperatury powyżej 65°C lub wymianę anody magnezowej na nową.
6. Nie wolno stosować w instalacji elektrycznej wkładek topikowych powyżej 16A.
7. Przynajmniej raz w roku należy poddać sprawdzeniu ochronę przeciwporażeniową przez pomiar skuteczności zerowania instalacji elektrycznej.
8. Przynajmniej raz w tygodniu należy przez kilka godzin podgrzewać wodę w ogrzewaczu do temperatury 70°C. Stałe utrzymywanie temperatury wyjściowej 60°C likwiduje zagrożenie skażenia instalacji ciepłej wody użytkowej bakteriami Legionella.

9. Opis ustawień pokręta podgrzewacza:

1 - ok. 25°C

2 - ok. 50°C

3 - ok. 75°C

ECO - nastawa pomiędzy 1 a 2, w której zbiornik był badany na klasę energetyczną, najbardziej ekonomiczne ustawienie (ok.45°C).

5. WARUNKI GWARANCJI

1. Gwarancja na zbiornik emaliowany podgrzewacza wynosi 60 miesięcy.
2. Gwarancja na pozostałe części podgrzewacza wynosi 24 miesiące.
3. Okres gwarancji liczy się od daty sprzedaży wyrobu użytkownikowi wpisanej w karcie gwarancyjnej i potwierdzonej przez dokument zakupu (rachunek) wystawiony przez sprzedawcę.
4. Gwarant zapewnia sprawne działanie ogrzewacza pod warunkiem, że będzie on zainstalowany i użytkowany zgodnie z niniejszą instrukcją obsługi.
5. W okresie gwarancji użytkownikowi przysługuje prawo do bezpłatnych napraw uszkodzeń ogrzewacza powstałych z winy producenta. Uszkodzenia te będą usuwane w terminie do 14 dni od daty zgłoszenia.
6. Użytkownik traci prawo do napraw gwarancyjnych w przypadku:
 - niewłaściwego użytkowania urządzenia,
 - wykonywania napraw i przeróbek urządzenia przez osoby nieuprawnione,
 - niewłaściwego montażu oraz obsługi urządzenia niezgodnie z niniejszą instrukcją,
 - eksploatacji ogrzewacza bez zaworu bezpieczeństwa lub z niesprawnym zaworem bezpieczeństwa,
 - braku anody magnezowej lub tytanowej,
 - braku udokumentowania co 18-miesięcznej wymiany anody magnezowej (brak dowodu zakupu: paragon, faktura itp.),
 - stosowania grzałki elektrycznej z nieizolowanymi elementami grzejnymi,
 - demontażu izolacji termicznej przytwierdzonej na stałe do zbiornika ciśnieniowego.
7. Gwarant może odmówić wykonania naprawy, gdy:
 - nie jest zapewniony dostęp montażowy do urządzenia,
 - do wymiany ogrzewacza konieczny jest demontaż innych urządzeń, ścian działowych, itp.
 - zbiornik przyłączony jest do instalacji wodociągowej na stałe za pomocą nierozłącznych połączeń.
8. Każde zgłoszenie serwisowe poprzedzone jest dokonaniem wstępnej ekspertyzy mającej na celu ustalenie czy opisywana przez klienta usterka występuje, a także czy nie nastąpiła z winy użytkownika poprzez niewłaściwe użytkowanie urządzenia.
9. W przypadku wezwania serwisu do zdarzenia nie podlegającego gwarancji CZYLI PO UPŁYWIE OKRESU GWARANCYJNEGO koszty jego przyjazdu ORAZ ZLECONEJ NAPRAWY pokrywa klient.
10. W razie wystąpienia nieprawidłowości w funkcjonowaniu podgrzewacza należy powiadomić serwis producenta tel. **77/ 471 08 17 w godz. 7⁰⁰ do 15⁰⁰**, lub pocztą elektroniczną na adres: **serwis@elektromet.com.pl** albo punkt zakupu.
NIE NALEŻY DEMONTOWAĆ URZĄDZENIA.
11. Sposób naprawy urządzenia określa producent.
12. Podstawę realizacji napraw z tytułu udzielonej gwarancji stanowi wypełniona, kompletna i nie zawierająca żadnych poprawek Karta Gwarancyjna.
13. Gwarancją objęte są wymienniki zakupione oraz zainstalowane wyłącznie na terytorium RP.
14. W sprawach nie uregulowanych powyższymi warunkami mają zastosowanie przepisy Kodeksu Cywilnego.
15. Zaleca się przechowywanie karty gwarancyjnej przez cały okres eksploatacji ogrzewacza.

Zakład Urządzeń Grzewczych „ELEKTROMET”

Gołuszowice 53
48-100 Głubczyce
tel. +48 / 077 / 485 65 40



DEKLARACJA ZGODNOŚCI (DECLARATION OF CONFORMITY)

Pan **Wojciech Jurkiewicz**
(Mr)
(Imię, Nazwisko / Surname, Name)

reprezentujący firmę **ZUG “ELEKTROMET” Gołuszowice 53 48-100 Głubczyce**
(legal representative of)
(Nazwa i adres producenta / Manufacturer's Name and Address)

DEKLARUJE / DECLARES

z pełną odpowiedzialnością, że wyrób:
(with all responsibility, that the product):

**Wymiennik ciepłej wody użytkowej typu
WGJ-g dwupłaszczowy KOMBI 80, 100, 120, 140**

.....
(nazwa, typ lub model / name, type or model)

został zaprojektowany, wyprodukowany i wprowadzony na rynek zgodnie z następującymi dyrektywami:

(has been designed, manufactured and placed on the market in conformity with directives):

- Dyrektywa Urządzeń Ciśnieniowych (PED): 2014/68/UE**
-Pressure Equipment Directive (PED): 2014/68/EU
 - Dyrektywa Ekoprojektu: 2009/125/WE**
- Ecodesign Directive 2009/125/EC
 - Rozporządzenie Komisji (UE) nr 814/2013**
-Commission Regulation (EU) No. 814/2013
 - Rozporządzenie Parlamentu Europejskiego i rady (UE) 2017/1369**
-Regulation of the European Parliament and of the council (EU) 2017/1369
 - Rozporządzenie Komisji (UE) nr 812/2013**
-Comission Regulation (EU) No. 812/2013
 - Dyrektywa niskonapięciowa 2014/35/UE;**
the safety principles of the “Low voltage” Directive 2014/35/EU
 - Dyrektywa kompatybilności elektromagnetycznej “EMC” 2014/30/UE**
the protection requirements of „EMC” Directive 2014/30/EU
 - Dyrektywa ograniczenia substancji niebezpiecznych (ROHS) 2011/65/UE**
- Restriction of the use of certain hazardous substances (RoHS) 2011/65/EU
 - Zmieniający załącznik II do dyrektywy (RoHS) 2015/863**
- Amending Annex II to Directive (RoHS) 2015/863
 - Dyrektywa zużytego sprzętu elektrycznego i elektronicznego (WEEE) 2012/19/UE**
Waste Electrical and Electronic Equipment Directive (WEEE) 2012/19/EU
- i niżej wymienionymi odpowiednimi normami:
and that the following relevant Standards:
- PN - EN 60335 – 1
 - PN - EN 60335-2-21
 - PN - EN 62233
 - PN - EN 55014-1
 - PN - EN 55014-2
 - PN - EN IEC 61000-3-2
 - PN - EN IEC 63000
 - PN - EN 50440

Gołuszowice, 19. lipiec. 2023r.

.....
(miejsce i data wystawienia)
(place and date)

WŁAŚCICIEL
zug **ELEKTROMET**
Wojciech Jurkiewicz



.....
(imię i nazwisko oraz podpis)
(Name, Surname and Signature)

